

A I R . C H I T E K C I
G R U P A P R O J E K T O W A
T +48 793319933 EMAIL AIR.CHITEKCI@GMAIL.COM
NIP 882 183 70 39 REGON 021921152

PROJEKT

**BUDOWA KOMPLEKSU WYPOCZYNKOWO-REKREACYJNEGO POPRZEZ STWORZENIE
PLACÓW ZABAW W MIEJSCOWOŚCIACH BĘDKÓW, BRZEŹNICA**

BRANŻA	ARCHITEKTURA
LOKALIZACJA INWESTYCJI	OBRĘB: BĘDKÓW NR 0002, CZĘŚĆ DZ. NR 70, GMINA BURZENIN OBRĘB: BRZEŹNICA NR 0005, CZĘŚĆ DZ. NR 327, GMINA BURZENIN
INWESTOR	GMINA BURZENIN, UL. SIERADZKA 1, 98-260 BURZENIN
DATA	LISTOPAD 2012
STADIUM	PROJEKT TECHNICZNY
NR	EGZEMPLARZ 4

	PROJEKTANT/OPRACOWANIE
ARCHITEKTURA	MGR INŻ. ARCH. MARTA FALTYNIAK NR UPR. 42/DSOKK/2011
	MGR INŻ. ARCH. AGNIESZKA GAŁWIACZEK

SIERADZ, LISTOPAD 2012

BUDOWA KOMPLEKSU WYPOCZYNKOWO - REKREACYJNEGO POPRAZ STWORZENIE PLACÓW ZABAW W MIEJSCOWOŚCIACH BĘDKÓW, BRZEŹNICA

I	PROJEKT TECHNICZNY	2
I.A	ZAKRES I CEL OPRACOWANIA	2
I.A.1	Podstawa opracowania oraz stosowane akty prawne.	2
I.A.2	Oświadczenie.....	3
I.B.I	OPIS TECHNICZNY – PLAC ZABAW W MIEJSCOWOŚCI BĘDKÓW	3
I.B.1	Temat opracowania - charakterystyka ogólna, parametry.....	3
I.B.2	Przeznaczenie obiektu budowlanego [wg Prawa Budowlanego]	3
I.B.3	Istniejący stan zagospodarowania działki.....	3
I.B.4	Projekt zagospodarowania terenu - placu zabaw.....	3
I.B.5	Charakterystyczne parametry - zestawienie powierzchni.....	5
I.B.6	Ochrona konserwatorska.....	5
I.B.7	Wpływ obiektów na środowisko przyrodnicze	5
I.B.8	Bezpieczeństwo i ochrona zdrowia	5
I.B.II	RYSUNKI – PLAC ZABAW W MIEJSCOWOŚCI BĘDKÓW	
II.B.1	Projekt zagospodarowania terenu, skala 1:500, rys. nr 01.....	6
II.B.2	Projekt zagospodarowania terenu - detal, skala 1:100, rys. nr 02	7
I.C.I	OPIS TECHNICZNY – PLAC ZABAW W MIEJSCOWOŚCI BRZEŹNICA	8
I.C.1	Temat opracowania - charakterystyka ogólna, parametry.....	8
I.C.2	Przeznaczenie obiektu budowlanego [wg Prawa Budowlanego]	8
I.C.3	Istniejący stan zagospodarowania działki.....	8
I.C.4	Projekt zagospodarowania terenu - placu zabaw.....	8
I.C.5	Charakterystyczne parametry - zestawienie powierzchni.....	10
I.C.6	Ochrona konserwatorska.....	10
I.C.7	Wpływ obiektów na środowisko przyrodnicze	10
I.C.8	Bezpieczeństwo i ochrona zdrowia	10
I.C.II	RYSUNKI – PLAC ZABAW W MIEJSCOWOŚCI BRZEŹNICA	
II.C.1	Projekt zagospodarowania terenu, skala 1:500, rys. nr 01.....	11
II.C.2	Projekt zagospodarowania terenu - detal, skala 1:100, rys. nr 02	12
II	UWAGI KOŃCOWE	13

SPIS ZAŁĄCZNIKÓW:

1. Oświadczenie projektanta, że projekt techniczny został sporządzony zgodnie z obowiązującymi przepisami.
2. Zaświadczenie przynależności projektanta do izby samorządu zawodowego oraz decyzja nadania uprawnień - kopie.
3. Karty katalogowe/techniczne urządzeń, materiałów (urządzenia placu zabaw, ogrodzenie).
4. Mapy do celów projektowych (Będków, Brzeźnica) - kopie.

I PROJEKT TECHNICZNY

I.A CEL I ZAKRES OPRACOWANIA

Celem opracowania jest budowa infrastruktury wypoczynkowej, rekreacyjnej i turystycznej poprzez budowę placów zabaw na terenie gminy Burzenin. Projekt techniczny wykonano w celu zgłoszenia robót budowlanych nie wymagających uzyskania pozwolenia na budowę. Niniejszy projekt techniczny może służyć dla celów realizacji inwestycji po jego zgłoszeniu do odpowiedniego organu administracji architektoniczno-budowlanej.

Zakres opracowania obejmuje projekt techniczny placów zabaw zlokalizowanych:

- na części działki nr 70, obręb Będków nr 0002, w miejscowości Będków [gmina Burzenin, powiat: Sieradzki, woj. Łódzkie];
- na części działki nr 327, obręb Brzeźnica nr 0005, w miejscowości Brzeźnica [gmina Burzenin, powiat: Sieradzki, woj. Łódzkie].

W zakres opracowania wchodzi projekt placu zabaw z urządzeniami służącymi do zabawy oraz towarzyszącymi obiektami małej architektury wraz z dostosowaniem nawierzchni terenu do właściwego użytkowania placu zabaw.

I.A.1 Podstawa opracowania oraz stosowane akty prawne.

I.A.1.1 Podstawa opracowania.

- I. Umowa z Inwestorem.
- II. Koncepcja programowo-przestrzenna zatwierdzona przez Inwestora.
- III. Wizje lokalne.
- IV. Wytyczne i instrukcje producentów.
- V. Mapa do celów opiniodawczych.
- VI. Mapa do celów projektowych.

I.A.1.2 Stosowane akty prawne.

- I. Ustawa z dnia 7 lipca 1994 r. Prawo Budowlane (Dz.U.2010.243.1623 z późn. zm.).
- II. Ustawa z dnia 16 kwietnia 2004 r. o Ochronie przyrody (Dz.U.2009.151.1220 z późn. zm.).
- III. Ustawa z dnia 27 kwietnia 2001 r. Prawo ochrony środowiska (Dz.U.2008.25.150 z późn. zm.).
- IV. Ustawa z dnia 16 kwietnia 2004 r. o wyrobach budowlanych (Dz.U.2004.92.881 wraz z późniejszymi zmianami, w tym: Dz.U.2011.102.586)
- V. Rozporządzenie Ministra Infrastruktury z dnia 12 kwietnia 2002 r. w sprawie warunków technicznych, jakim powinny odpowiadać budynki ich usytuowanie (Dz.U.2002.75.690 z późn. zm.).
- VI. Rozporządzenie Ministra Infrastruktury z dnia 3 lipca 2003 r. w sprawie szczegółowego zakresu i formy projektu budowlanego (Dz.U.2003.120.1133 z późn. zm.).
- VII. Rozporządzenie Ministra Infrastruktury z dnia 23 czerwca 2003 r. w sprawie informacji dotyczącej bezpieczeństwa i ochrony zdrowia oraz planu bezpieczeństwa i ochrony zdrowia (Dz.U.2003.120.1126).

I.A.1.3 Stosowane normy

Wyposażenie, urządzenia, materiały i wyroby budowlane powinny być zgodne z normami szczegółowymi z grupy 91 ICS oraz normatywami powiązanymi.

Jako normy podstawowe należy przyjąć grupę norm przywołanych w Rozporządzenie Ministra Infrastruktury z dnia 12 kwietnia 2002 r. w sprawie warunków technicznych, jakim powinny odpowiadać budynki ich usytuowanie.

I.A.2 Oświadczenie.

Niniejsze opracowanie jest zgodne z umową i kompletne z punktu widzenia celu, któremu ma służyć. Niniejszy projekt techniczny może służyć dla celów realizacji inwestycji po jego zgłoszeniu do odpowiedniego organu administracji architektoniczno-budowlanej i nadzoru budowlanego.

Przedmiotowy projekt (utwór architektoniczny) jest chroniony prawem autorskim zgodnie z Ustawą nr 83 z dn. 04.02.1994 r. O prawie autorskim i prawach pokrewnych.

I.B OPIS TECHNICZNY - PLAC ZABAW W MIEJSCOWOŚCI BĘDKÓW

I.B.1 Temat opracowania

Plac zabaw zlokalizowany na części działki nr 70, obręb Będków nr 0002, w miejscowości Będków [gmina Burzenin, powiat: Sieradzki, woj. Łódzkie].

I.B.2 Przeznaczenie obiektu budowlanego [wg Prawa Budowlanego]

Obiekty małej architektury/zespół obiektów małej architektury

I.B.2.1 Lokalizacja:

lokalizacja:

Będków, gm. Burzenin

działka:

Część działki nr 70, Obręb Będków nr 0002

I.B.3 Istniejący stan zagospodarowania działki

Na działce objętej opracowaniem, w północno - wschodnim narożniku, znajduje się budynek świetlicy wiejskiej, a także przystanek autobusowy. Działka posiada dostęp do gminnej drogi publicznej od strony północnej (dz. nr 313 _kierunek Będków) i wschodniej (dz. nr 319 _kierunek Strzałki). W północno - wschodniej części działki zlokalizowana jest bramka do gry w piłkę nożną. Działka jest w całości ogrodzona. W północno - wschodniej części działki oraz wzdłuż zachodniej granicy działki rosną drzewa i krzewy.

I.B.4 Projekt zagospodarowania terenu - placu zabaw

Zaprojektowano plac zabaw na planie prostokąta o bokach 20,90x15,00x19,40x15,00 m. Plac zabaw zlokalizowany jest w północno - wschodniej części działki, przy granicy z działką drogową nr 313 (od północnego - wschodu), wzdłuż zachodniej ściany budynku świetlicy gminnej. Całość placu zabaw będzie oddzielona od terenu przyległego za pomocą ogrodzenia. Od północy plac wydzielony jest istniejącym ogrodzeniem, od wschodu ścianą istniejącego budynku, od południa i zachodu zaprojektowano systemowe ogrodzenie panelowe wysokości ok. 120cm. Wejście na plac zaprojektowano od strony północno - wschodniej, od działki drogowej nr 313, przy północno-zachodnim narożniku budynku. Poziom terenu $\pm 0,00$ dla placu zabaw zaprojektowano na wysokości 177,50 m n.p.m. Przy wejściu zlokalizowano strefę wypoczynkową z urządzeniami towarzyszącymi – tablicę z regulaminem placu zabaw (określającym zasady i warunki korzystania z placu zabaw oraz wskazującym, w razie sytuacji zagrażających bezpieczeństwu dzieci - numery alarmowe) oraz ławkę i kosz na odpady. W pozostałej części zaprojektowano strefę rekreacyjną z urządzeniami zabaw dla dzieci, pozwalające na prowadzenie z dziećmi różnych form zajęć ruchowych.

Plac zabaw zostanie wyposażony w sprzęty posiadające odpowiednie certyfikaty bezpieczeństwa oraz badania techniczne dopuszczające do użytku przez młodzież i dzieci. Elementy wyposażenia zostaną trwale związane z gruntem przez elementy betonowe w formie gotowych prefabrykatów betonowych dostarczonych przez producenta.

Wokół każdego z urządzeń zachowano odpowiednią strefę bezpieczeństwa oraz zaprojektowano wymaganą do użytkowania nawierzchnię wg norm i wytycznych producenta. Dominującą nawierzchnią na placu jest nawierzchnia piaskowa (gr. min. 20cm). Nawierzchnię trawiastą zaprojektowano w strefie wejściowej, przy urządzeniach towarzyszących.

BUDOWA KOMPLEKSU WYPOCZYNKOWO - REKREACYJNEGO POPRAZ STWORZENIE PLACÓW ZABAW W MIEJSCOWOŚCIACH BĘDKÓW, BRZEŹNICA

I.B.4.1 Charakterystyczne parametry techniczne projektowanego zespołu obiektów małej architektury

Plac zabaw - zespół obiektów służących do rekreacji i obiektów towarzyszących, składa się z 7 urządzeń małej architektury oraz ogrodzenia, zlokalizowanych jak na rysunkach Projektu Zagospodarowania Terenu:

1. TABLICA NA REGULAMIN PLACU ZABAW _ wym. min. 70x5x215cm

- konstrukcja stalowa, malowana proszkowo, kolor zielony, Ral 6018, tablica z blachy ocynkowanej gr. min. 0,8 mm, wym. min. 100x60cm; montaż na dostarczanych przez producenta gotowych prefabrykacjach betonowych (fundamentach);

np. tablica na regulamin placu zabaw - typ 10.88.0, firma Comes lub produkt równoważny;

2. KOSZ NA ODPADY _ wym. min. 45x45x110cm

- konstrukcja stalowa z rury min. $\varnothing 33$ mm i blachy gr. min. 1,5 mm, malowana proszkowo, kolor zielony, Ral 6018, pojemność min. 36l, opróżnianie po uwolnieniu zamka poprzez obrót; montaż na dostarczanych przez producenta gotowych prefabrykacjach betonowych (fundamentach);

np. kosz parkowy 6, typ 10.81.0, firma Comes lub produkt równoważny;

3. ŁAWKA STALOWA _ wym. min. 200x50x80cm

- konstrukcja stalowa z kątownika wym. min. 35x35mm, malowana proszkowo, łączenie elementów śrubami nierdzewnymi, siedzisko i oparcie – listwy drewniane malowane; całość – kolor zielony, Ral 6018; montaż na dostarczanych przez producenta gotowych prefabrykacjach betonowych (fundamentach);

np. ławka Jacek, typ 09.71.0, firma Comes lub produkt równoważny;

4. HUŚTAWKA SPRĘŻYNOWA - BUJAK _ wym. min. 100x55x90cm

[min. strefa bezpieczeństwa 3,4x3m]_ optymalna grupa wiekowa - dzieci 3-15 lat

_ wymagania - nawierzchnia piaskowa lub trawiasta

- konstrukcja stalowa - sprężyna z pręta \varnothing min. 20mm, korpus z profilu wym. min. 50x20 mm, malowana proszkowo, kolor zielony, Ral 6018; obudowa z tworzywa Hdpe, połączona z metalowym stelażem, siedzisko gumowane, uchwyty plastikowe,

np. bujak Konik, typ 02.14.0, firma Comes lub produkt równoważny;

5. HUŚTAWKA WAHADŁOWA 2 OS. _ wym. min. 290x200x230cm [min. strefa bezpieczeństwa 7,3x2,9m]

_ optymalna grupa wiekowa - dzieci 3-15 lat _ wymagania - nawierzchnia piaskowa

- konstrukcja stalowa skręcana z profilu zamkniętego, wym. min. 70x70mm, cynkowana ogniowo, malowana proszkowo; łańcuchy nierdzewne, huśtawka łożyskowana tocznie, siedziska - deseczka gumowana, dł. zawiesi ok. 1500 mm; całość - kolor zielony, Ral 6018; montaż na dostarczanych przez producenta gotowych prefabrykacjach betonowych (fundamentach);

np. huśtawka Jolka 2, typ 01.09.1, firma Comes lub produkt równoważny;

6. KARUZELA _ wym. min. $\varnothing 125$ xh66cm

[min. strefa bezpieczeństwa $\varnothing 5,3$ m]_ optymalna grupa wiekowa - dzieci 3-15 lat

_ wymagania - nawierzchnia trawiasta lub piaskowa

- konstrukcja stalowa - słup stalowy z rur \varnothing min. 88/60 mm, ramiona z rury nierdzewnej \varnothing min. 33mm, łożyska kulkowe; konstrukcja cynkowana ogniowo, malowana proszkowo, kolor zielony, Ral 6018; platforma antypoślizgowa z blachy aluminiowej ryflowanej gr. min. 3mm, montaż na dostarczanych przez producenta gotowych prefabrykacjach betonowych (fundamentach);

np. karuzela Bączek, typ 05.38.0, firma Comes lub produkt równoważny;

7. ZJEŹDZALNIA _ wym. min. 370x60x150cm

[min. strefa bezpieczeństwa 7,3x3,6m]_ optymalna grupa wiekowa - dzieci 3-12 lat

_ wymagania - nawierzchnia piaskowa

- ześlizg samonośny z tworzywa sztucznego, wejście – stalowa drabinka z poręczami z rury stalowej min. $\varnothing 33$ mm, cynkowanej ogniowo, malowanej proszkowo, kolor zielony, Ral 6018; wypełnienia ze sklejki wodoodpornej gr. min. 10mm powlekanej tworzywem hdpe, ozdobione wzorami rozwijającymi wyobraźnię dzieci; montaż na dostarczanych przez producenta gotowych prefabrykacjach betonowych (fundamentach);

np. zjeżdżalnia Dino, typ 08.61.0, firma Comes lub produkt równoważny.

BUDOWA KOMPLEKSU WYPOCZYNKOWO - REKREACYJNEGO POPRZEZ STWORZENIE PLACÓW ZABAW W MIEJSCOWOŚCIACH BĘDKÓW, BRZEŹNICA

8. OGRODZENIE _ wys. ok. 120cm x szer. panelu ok. 250cm

- słupki stalowe z kształtownika prostokątnego wym. min. 60x40 mm, zamkniętego od góry kapturkiem z tworzywa sztucznego, panele przetłaczane, wys. 120cm x szer. 250cm, zgrzewane z drutów pionowych i poziomych \varnothing min. 4mm w kratę o oczkach ok. 50x200 mm; panele zakończone na płasko (bez ostrych krawędzi); ogrodzenie na podmurówce z prefabrykowanych elementów betonowych (bloczek słupa oraz płyta); ogrodzenie ocynkowane ogniowo, malowane proszkowo, kolor zielony, Ral 6005, np. panelowe ogrodzenie systemowe, typ 2W, firma Konsport lub produkt równoważny.

I.B.4.2 Nawierzchnie

W strefie wejściowej zaprojektowano nawierzchnię trawiastą, w obrębie której zaprojektowano urządzenia towarzyszące, pozwala na wygodę użytkowania dla opiekunów dzieci. W pozostałej części placu zaprojektowano bezpieczną nawierzchnię piaskową, gr. min. 20cm, amortyzującą upadek z wysokości.

Nawierzchnię piaskową wykonać wg warstw:

- piasek uszlachetniony, gr. 10cm,
- piasek naturalny kopany, gr. 10cm,
- ściółkowanie - warstwa geowłókniny lub rozwiązanie analogiczne,
- podłoże oczyszczone.

I.B.4.3 Zieleń

Nie projektuje się nowych nasadzeń. Uszkodzoną w czasie prowadzenia prac zieleń należy odtworzyć.

I.B.5 Charakterystyczne parametry - zestawienie powierzchni:

- powierzchnia działki nr 70 ok. 3669,00 m²
- powierzchnia placu zabaw 305,00 m² [8,3% pow. działki]
- nawierzchnia - piasek 263,00 m²
- nawierzchnia – trawnik 42,00 m²
- ogrodzenie projektowane 37mb (+ wymiana furtki szer.1m w świetle przejścia w istn. ogrodzeniu)
- obrzeże chodnikowe projektowane 14,30 mb

I.B.6 Ochrona konserwatorska

Działka objęta opracowaniem nie znajduje się w granicach strefy ochrony konserwatorskiej.

I.B.7 Wpływ obiektów na środowisko przyrodnicze

Zastosowane w projekcie rozwiązania techniczno-przestrzenne nie mają negatywnego wpływu na środowisko przyrodnicze i zdrowie ludzi.

I.B.8 Bezpieczeństwo i ochrona zdrowia

Plac zabaw jest obiektem o prostej konstrukcji, nie stwarzającym zagrożenia dla użytkowników i otoczenia. Należy go wykonać zgodnie z projektem, przepisami i obowiązującymi Polskimi Normami, bezpieczeństwa i higieny pracy mając szczególnie na względzie zasady bezpieczeństwa i ochrony zdrowia zawarte w przepisach wydanych na podstawie art. 23a Prawa Budowlanego.

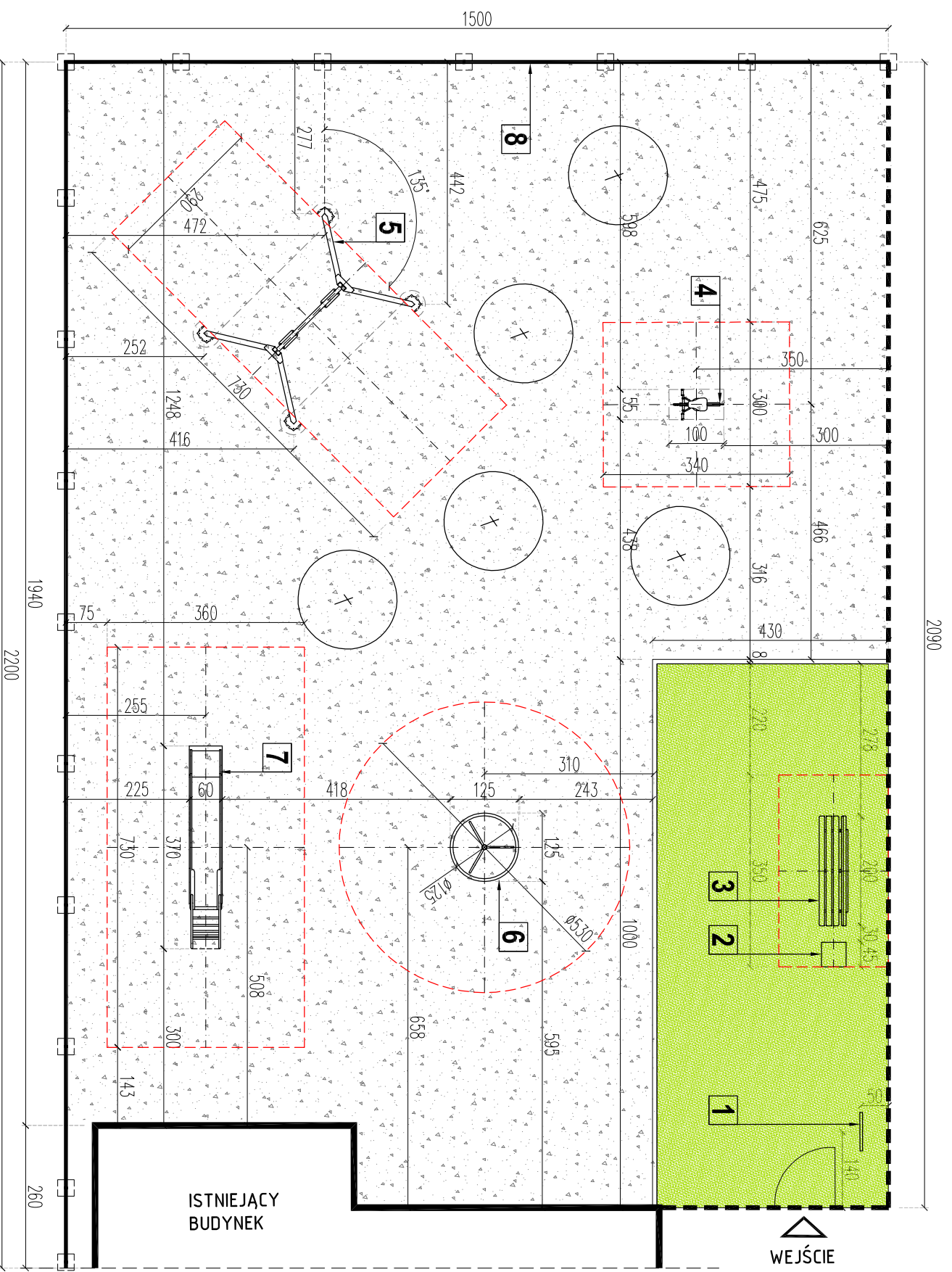

OBIEKTY MAŁEJ ARCHITEKTURY

- 1 TABLICA Z REGULAMINEM PLACU ZABAW _ WYM. MIN. 70X5X215CM
- 2 KOSZ NA ODPADY _ WYM. MIN. 45X45X110CM
- 3 ŁAWKA STALOWA _ WYM. MIN. 200X50X80CM
- 4 HUŚTAWKA SPRĘŻYNOWA - BUJAK _ WYM. MIN. 100X55X90CM
_STREFA BEZPIECZEŃSTWA - MIN. 3,4X3M
- 5 HUŚTAWKA WAHADŁOWA 2 OS. _ WYM. MIN. 290X200X230CM
_STREFA BEZPIECZEŃSTWA - MIN. 7,3X2,9M
- 6 KARUZELA _ WYM. MIN. ϕ 125X66CM
_STREFA BEZPIECZEŃSTWA - MIN. ϕ 5,3M
- 7 ZIEJDZALNIA _ WYM. MIN. 370X60X150CM
_STREFA BEZPIECZEŃSTWA - MIN. 7,3X3,6M
- 8 OGRÓDZENIE SYSTEMOWE PANELOWE NA PODMURÓWCE
_WYSOKOŚĆ OK. 120CM

OZNACZENIA

- PROJEKTOWANE SYSTEMOWE OGRÓDZENIE PLACU ZABAW (37MB)
 - + WYMIANA FURTKI SZER. 1M W ISTNIEJĄCYM OGRÓDZENIU
 - ISTNIEJĄCE OGRÓDZENIE
 - PROJEKTOWANE OBRZEŻE CHODNIKOWE (14,30MB)
 - STREFA BEZPIECZEŃSTWA URZĄDZENIA
- BILANS TERENU _ RODZAJE NAWIERZCHNI
- | TRAWNIK | PIASEK | CAŁOŚĆ - PLAC ZABAW | POWIERZCHNIA [M ²] |
|--|--------|---------------------|--------------------------------|
| | | | 4,2,00 |
| | | | 263,00 |
| STREFA WEJŚCIOWA _ POZIOM $\pm 0,00 = 177,50$ m n.p.m. | | | 305,00 |



UWAGA!
WSZYSTKIE WYMIARY SPRAWDZIĆ NA BUDOWIE.



AIR ARCHITECTURE
GRUPA PROJEKTOWA
T. +48 793319933 EMAIL: ARCHITECTURE@MAIL.COM NIP: 882 183 70 39 REGON: 021921152

PROJEKT _ BUDOWA KOMPLEKSU WYPOCZYNKOWO-REKREACYJNEGO POPRZECZ STWORZENIE PLACÓW ZABAW W MIEJSCOWOŚCIACH BĘDKÓW, BRZEŻNICA ADRES _ BĘDKÓW, OBRĘB: BĘDKÓW NR 0002, CZ. DZ. NR 70, GMINA BURZENIN INWESTOR _ GMINA BURZENIN, UL. SIERADZKA 1, 98-260 BURZENIN

TEMAT _ PLAC ZABAW _ MIEJSCOWOŚĆ BĘDKÓW

TYTUŁ _ PROJEKT ZAGOSPODAROWANIA TERENU _ DETAL

BRANŻA _ ARCHITECTURA STADIUM _ PROJEKT TECHNICZNY DATA _ 11 2012 SKALA _ 1:100 NR RYS. _ 02

PROJEKTANT _ ARCH. MARTA FALTYŃIAK, UPR. NR 42/D/SOKK/2011

OPRACOWAŁ _ ARCH. AGNIESZKA GALWIĄCZEK

ZASTRZEŻENIE: WSZYSTKIE PRAWA WYNIKAJĄCE Z USTAWY O PRAWIE AUTORSKIM, RYSUNEK NIE MOŻE BYĆ W CAŁOŚCI LUB W CZĘŚCI PRZEKAZANY, UZUPEŁNIONY LUB OSTATNIOWY KOPUJĄCYMIER, BEZ PIENIĘDZ JAKOŚĆI ARCHITECTURY

I.C OPIS TECHNICZNY - PLAC ZABAW W MIEJSCOWOŚCI BRZEŹNICA

I.C.1 Temat opracowania

Plac zabaw zlokalizowany na części działki nr 327, obręb Brzeźnica nr 0005, w miejscowości Brzeźnica [gmina Burzenin, powiat: Sieradzki, woj. łódzkie].

I.C.2 Przeznaczenie obiektu budowlanego [wg Prawa Budowlanego]

Obiekty małej architektury/zespół obiektów małej architektury

I.C.2.1 Lokalizacja:

lokalizacja:

Brzeźnica

działka:

Część działki nr 327, Obręb Brzeźnica nr 0005

I.C.3 Istniejący stan zagospodarowania działki

Działka objęta opracowaniem jest wolna od zabudowań. Działka posiada dostęp do gminnej drogi publicznej od strony południowej (dz. nr 412 - kierunek pola) i wschodniej (dz. nr 232 - kierunek Marianów). W środkowej części działki zlokalizowane jest boisko do gry w piłkę nożną. Wzdłuż południowo - zachodniej i północno - wschodniej granicy działki zlokalizowany jest drzewostan, wzdłuż granicy wschodniej znajdują się liczne krzewy.

I.C.4 Projekt zagospodarowania terenu - placu zabaw

Zaprojektowano plac zabaw na planie trapezu o bokach 16,00x15,06x17,30x15,00m. Plac zabaw zlokalizowany jest w południowo - wschodniej części działki, równoległe do granicy z działką drogową nr 412 (od południa). Całość placu zabaw będzie oddzielona od terenu przyległego za pomocą systemowego ogrodzenia panelowego wysokości ok. 120cm. Wejście na plac zaprojektowano od strony południowo - zachodniej, od działki drogowej nr 412. Poziom terenu $\pm 0,00$ dla placu zabaw zaprojektowano na wysokości 172,50 m n.p.m. Przy wejściu zlokalizowano strefę wypoczynkową z urządzeniami towarzyszącymi - tablicę z regulaminem placu zabaw (określającą zasady i warunki korzystania z placu zabaw oraz wskazującą, w razie sytuacji zagrażających bezpieczeństwu dzieci - numery alarmowe) oraz ławkę i kosz na odpady. W pozostałej części zaprojektowano strefę rekreacyjną z urządzeniami zabaw dla dzieci, pozwalające na prowadzenie z dziećmi różnych form zajęć ruchowych.

Plac zabaw zostanie wyposażony w sprzęty posiadające odpowiednie certyfikaty bezpieczeństwa oraz badania techniczne dopuszczające do użytku przez młodzież i dzieci. Elementy wyposażenia zostaną trwale związane z gruntem przez elementy betonowe w formie gotowych prefabrykatów betonowych dostarczonych przez producenta.

Wokół każdego z urządzeń zachowano odpowiednią strefę bezpieczeństwa oraz zaprojektowano wymaganą do użytkowania nawierzchnię wg norm i wytycznych producenta. Dominującą nawierzchnią na placu jest nawierzchnia piaskowa (gr. min. 20cm). Nawierzchnię trawiastą zaprojektowano w strefie wejściowej, przy urządzeniach towarzyszących.

I.C.4.1 Charakterystyczne parametry techniczne projektowanego zespołu obiektów małej architektury

Plac zabaw - zespół obiektów służących do rekreacji i obiektów towarzyszących, składa się z 7 urządzeń małej architektury oraz ogrodzenia, zlokalizowanych jak na rysunkach Projektu Zagospodarowania Terenu:

1. TABLICA NA REGULAMIN PLACU ZABAW _ wym. min. 70x5x215cm

- konstrukcja stalowa, malowana proszkowo, kolor zielony, Ral 6018, tablica z blachy ocynkowanej gr. min. 0,8 mm, wym. min. 100x60cm; montaż na dostarczanych przez producenta gotowych prefabrykatkach betonowych (fundamentach);

np. tablica na regulamin placu zabaw - typ 10.88.0, firma Comes lub produkt równoważny;

BUDOWA KOMPLEKSU WYPOCZYNKOWO - REKREACYJNEGO POPRAZ STWORZENIE PLACÓW ZABAW W MIEJSCOWOŚCIACH BĘDKÓW, BRZEŹNICA

2. KOSZ NA ODPADY _ wym. min. 45x45x110cm

- konstrukcja stalowa z rury min. \varnothing 33 mm i blachy gr. min. 1,5 mm, malowana proszkowo, kolor zielony, Ral 6018, pojemność min. 36l, opróżnianie po uwolnieniu zamka poprzez obrót; montaż na dostarczanych przez producenta gotowych prefabrykacjach betonowych (fundamentach);
np. kosz parkowy 6, typ 10.81.0, firma Comes lub produkt równoważny;

3. ŁAWKA STALOWA _ wym. min. 200x50x80cm

- konstrukcja stalowa z kątownika wym. min. 35x35mm, malowana proszkowo, łączenie elementów śrubami nierdzewnymi, siedzisko i oparcie – listwy drewniane malowane; całość – kolor zielony, Ral 6018; montaż na dostarczanych przez producenta gotowych prefabrykacjach betonowych (fundamentach);
np. ławka Jacek, typ 09.71.0, firma Comes lub produkt równoważny;

4. HUŚTAWKA SPRĘŻYNOWA - BUJAK _ wym. min. 100x55x90cm

[min. strefa bezpieczeństwa 3,4x3m]_ optymalna grupa wiekowa - dzieci 3-15 lat

_ wymagania - nawierzchnia piaskowa lub trawiasta

- konstrukcja stalowa - sprężyna z pręta \varnothing min. 20mm, korpus z profilu wym. min. 50x20 mm, malowana proszkowo, kolor zielony, Ral 6018; obudowa z tworzywa Hdpe, połączona z metalowym stelażem, siedzisko gumowane, uchwyty plastikowe,
np. bujak Konik, typ 02.14.0, firma Comes lub produkt równoważny;

5. HUŚTAWKA WAHADŁOWA 2 OS. _ wym. min. 290x200x230cm [min. strefa bezpieczeństwa 7,3x2,9m]

_ optymalna grupa wiekowa - dzieci 3-15 lat _ wymagania - nawierzchnia piaskowa

- konstrukcja stalowa skręcana z profilu zamkniętego, wym. min. 70x70mm, cynkowana ogniowo, malowana proszkowo; łańcuchy nierdzewne, huśtawka łożyskowana tocznie, siedziska - deseczka gumowana, dł. zawiesi ok. 1500 mm; całość - kolor zielony, Ral 6018; montaż na dostarczanych przez producenta gotowych prefabrykacjach betonowych (fundamentach);

np. huśtawka Jolka 2, typ 01.09.1, firma Comes lub produkt równoważny;

6. KARUZELA _ wym. min. \varnothing 125xh66cm

[min. strefa bezpieczeństwa \varnothing 5,3m]_ optymalna grupa wiekowa - dzieci 3-15 lat

_ wymagania - nawierzchnia trawiasta lub piaskowa

- konstrukcja stalowa - słup stalowy z rur \varnothing min. 88/60 mm, ramiona z rury nierdzewnej \varnothing min. 33mm, łożyska kulkowe; konstrukcja cynkowana ogniowo, malowana proszkowo, kolor zielony, Ral 6018; platforma antypoślizgowa z blachy aluminiowej ryflowanej gr. min. 3mm, montaż na dostarczanych przez producenta gotowych prefabrykacjach betonowych (fundamentach);

np. karuzela Bączek, typ 05.38.0, firma Comes lub produkt równoważny;

7. ZJEŹDZALNIA _ wym. min. 370x60x150cm

[min. strefa bezpieczeństwa 7,3x3,6m]_ optymalna grupa wiekowa - dzieci 3-12 lat

_ wymagania - nawierzchnia piaskowa

- ześlizg samonośny z tworzywa sztucznego, wejście – stalowa drabinka z poręczami z rury stalowej min. \varnothing 33mm, cynkowanej ogniowo, malowanej proszkowo, kolor zielony, Ral 6018; wypełnienia ze sklejki wodoodpornej gr. min. 10mm powlekanej tworzywem hdpe, ozdobione wzorami rozwijającymi wyobraźnię dzieci; montaż na dostarczanych przez producenta gotowych prefabrykacjach betonowych (fundamentach);

np. zjeżdżalnia Dino, typ 08.61.0, firma Comes lub produkt równoważny.

8. OGRODZENIE _ wys. ok. 120cmx szer. panelu ok. 250cm

- słupki stalowe z kształtownika prostokątnego wym. min. 60x40 mm, zamkniętego od góry kapturkiem z tworzywa sztucznego, panele przetłaczane, wys. 120cm x szer. 250cm, zgrzewane z drutów pionowych i poziomych \varnothing min. 4mm w kratę o oczkach ok. 50x200 mm; panele zakończone na płasko (bez ostrych krawędzi); ogrodzenie na podmurówce z prefabrykowanych elementów betonowych (błoczek słupa oraz płyta); ogrodzenie ocynkowane ogniowo, malowane proszkowo, kolor zielony, Ral 6005,
np. panelowe ogrodzenie systemowe, typ 2W, firma Konsport lub produkt równoważny.

I.C.4.2 Nawierzchnie

W strefie wejściowej zaprojektowano nawierzchnię trawiastą, w obrębie której zaprojektowano urządzenia towarzyszące, pozwala na wygodę użytkownika dla opiekunów dzieci. W pozostałej części placu zaprojektowano bezpieczną nawierzchnię piaskową, gr. min. 20cm, amortyzującą upadek z wysokości.

Nawierzchnię piaskową wykonać wg warstw:

- piasek uszlachetniony, gr. 10cm,
- piasek naturalny kopany, gr. 10cm,
- ściółkowanie - warstwa geowłókniny lub rozwiązanie analogiczne,
- podłoże oczyszczone.

I.C.4.3 Zieleń

Nie projektuje się nowych nasadzeń. Uszkodzoną w czasie prowadzenia prac zieleń należy odtworzyć.

I.C.5 Charakterystyczne parametry - zestawienie powierzchni:

- powierzchnia działki nr 327	ok. 5967,50 m ²
- powierzchnia placu zabaw	250,00 m ² [4,2% pow. działki]
- nawierzchnia - piasek	209,00 m ²
- nawierzchnia – trawnik	41,00 m ²
- ogrodzenie projektowane	63,36 mb (w tym furtka szer.1m w świetle przejścia)
- obrzeże chodnikowe projektowane	13,80 mb

I.C.6 Ochrona konserwatorska

Działka objęta opracowaniem nie znajduje się w granicach strefy ochrony konserwatorskiej.

I.C.7 Wpływ obiektów na środowisko przyrodnicze

Zastosowane w projekcie rozwiązania techniczno-przestrzenne nie mają negatywnego wpływu na środowisko przyrodnicze i zdrowie ludzi.

I.C.8 Bezpieczeństwo i ochrona zdrowia

Plac zabaw jest obiektem o prostej konstrukcji, nie stwarzającym zagrożenia dla użytkowników i otoczenia. Należy go wykonać zgodnie z projektem, przepisami i obowiązującymi Polskimi Normami, bezpieczeństwa i higieny pracy mając szczególnie na względzie zasady bezpieczeństwa i ochrony zdrowia zawarte w przepisach wydanych na podstawie art. 23a Prawa Budowlanego.

Identyfikator	101405_2
nazwa	Burzenin
Identyfikator	101405_2.0005 działka nr 327
nazwa	Brzeźnica
	1:500
prostokątnych płaskich	2000/6
wysokości	Kronstadt 1960
zacji mapy	-----
owanych:	brak
ściach gruntowych	brak
wanie gruntów, kłowanej inwestycji:	brak
u gruntowego, który	brak
cji gruntów i budynków:	23.08.2012

STAROSTA POWIATU SIERADZKIEGO
Powiatowy Ośrodek Dokumentacji
Geodezyjno-Kartograficznej

Reprodukcje, rozpowszechnianie i rozprowadzanie niniejszego dokumentu wymaga zezwolenia, o którym mowa w art. 18 ustawy z dnia 17 maja 1989 r. - Prawo geodezyjne i kartograficzne (Dz. U. Nr 30, poz. 183, z późniejszymi zmianami).

Siewolt 12.09.2012 (imię i nazwisko, podpis)
 (miejsce i data) **Agencja Usług Geodezyjno-Kartograficznych** (nazwa i adres)

STAROSTA POWIATU SIERADZKIEGO
Powiatowy Ośrodek Dokumentacji
Geodezyjno-Kartograficznej

W oknie oznaczonym linią przerywaną, wykonano pomiar i pomiaru terenowego. Dokumentacja techniczna i pomiarowa wykonana jest zgodnie z wymaganiami technicznymi i pomiarowymi w celu powstania mapy w skali 1:500. Niniejsza mapa może służyć do celów inżynierskich. Projektowane obiekty budowlane wymagają pozwolenia na budowę podlegającego wywierceniu i inwentaryzacji. Wykonanie prac ziemnych i inwentaryzacji powstanie do wykonania przed przystąpieniem do wykopów i fundamentów.

Siewolt 12.09.2012 (imię i nazwisko, podpis)
 (miejsce i data) **Agencja Usług Geodezyjno-Kartograficznych** (nazwa i adres)

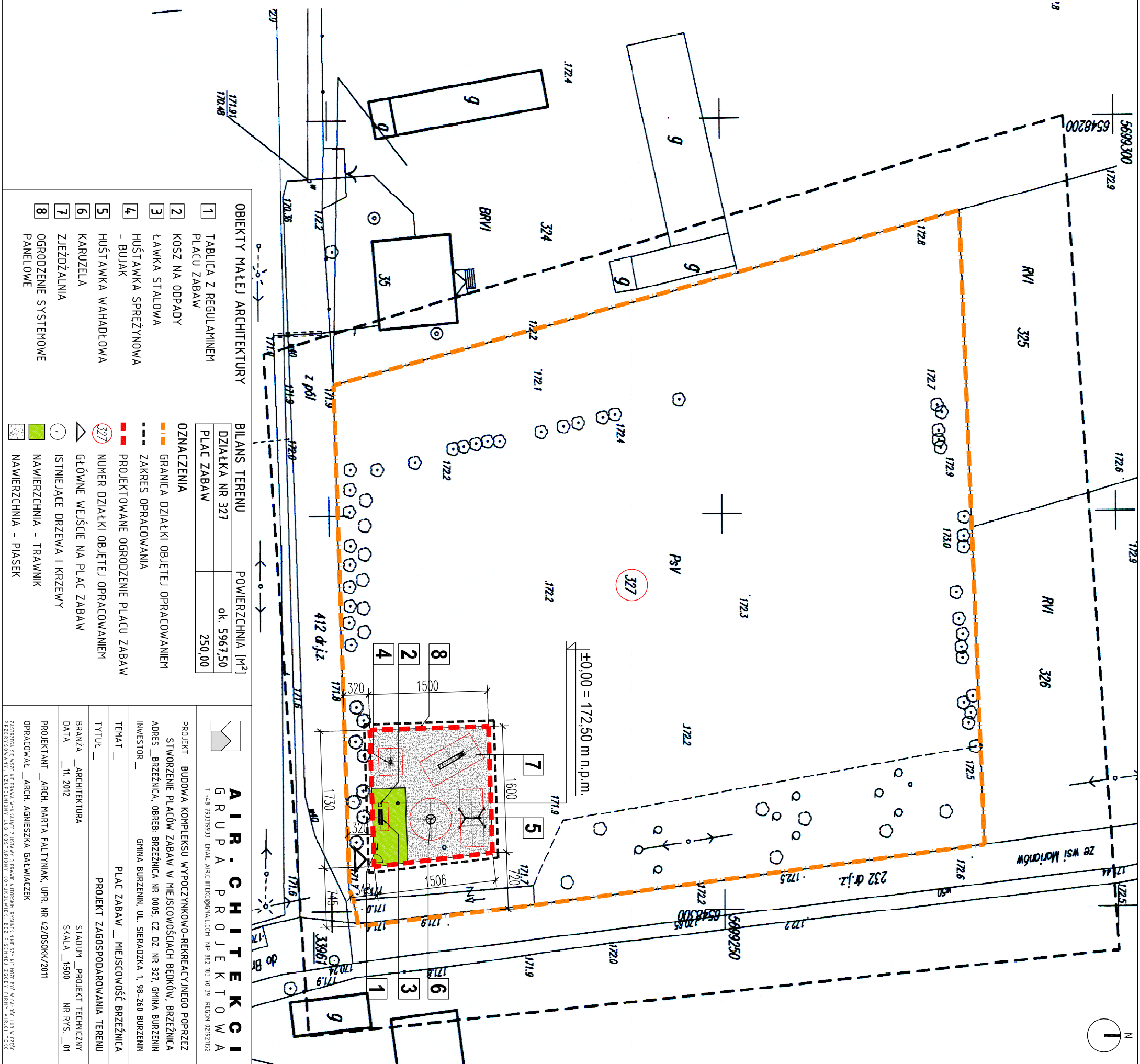
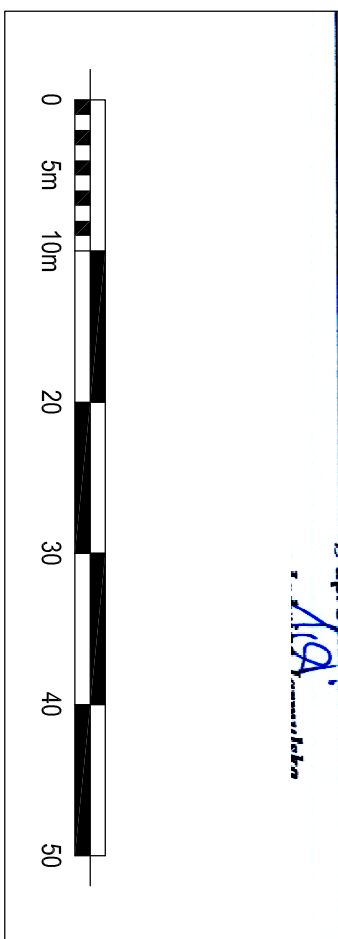

OBIEKTY MAŁEJ ARCHITEKTURY	BILANS TERENU
1 TABLICA Z REGULAMINEM PLACU ZABAW	POWIERZCHNIA [m ²]
2 KOSZ NA ODPADY	DZIAŁKA NR 327 ok. 5967,50
3 ŁAWKA STALOWA	PLAC ZABAW 250,00
4 HUŚTAWKA SPRĘŻYNOWA - BUJAK	
5 HUŚTAWKA WAHADŁOWA	
6 KARUZELA	
7 ZJEZDZALNIA	
8 OGRÓDZENIE SYSTEMOWE PANELOWE	

ARCHITEKCI
GRUPA PROJEKTOWA
 T. 48 79391933 EMAIL: ARCHITECT@GALWACZEK.PL NIP: 882 183 70 39 REGON: 0292152

PROJEKT BUDOWA KOMPLEKSU WYPOCZYNKOWO-REKREACYJNEGO POPRZEC STWORZENIE PLACÓW ZABAW W MIEJSCOWOŚCIACH BĘDŃÓW, BRZEŹNICA ADRES BRZEŹNICA, OBRĘB BRZEŹNICA NR 0005, CZ. DZ. NR 327, GMINA BURZENIN INWESTOR GMINA BURZENIN, UL. SIERADZKA 1, 98-260 BURZENIN

TEMAT PLAC ZABAW MIEJSCOWOŚĆ BRZEŹNICA

TYTUŁ PROJEKT ZAGOSPODAROWANIA TERENU

BRANŻA ARCHITEKTURA STADIUM PROJEKT TECHNICZNY

DATA 11.2012 SKALA 1:500 NR RYS. 01

PROJEKTANT ARCH. MARTA FALTYŃIAK, UPR. NR 42/DOSK/K/2011

OPRACOWAŁ ARCH. AGNIESZKA GALWACZEK

ZASADY: SE WSKAZANE WNIKI WYKAZUJE Z USTAWY O BRANŻY ARCHITECTURNEJ, PRZYKREMIENIEM NIE MOŻE BYĆ W KĄCIACH LUB W CZĘŚCI PRZEZYSKANY, UZBUDOWIENIE LUB ODSIADAWIENIE KONWOLIEREK, BEZ PIENIĘDZY ZGODY FIRMY ARCHITECTURNEJ

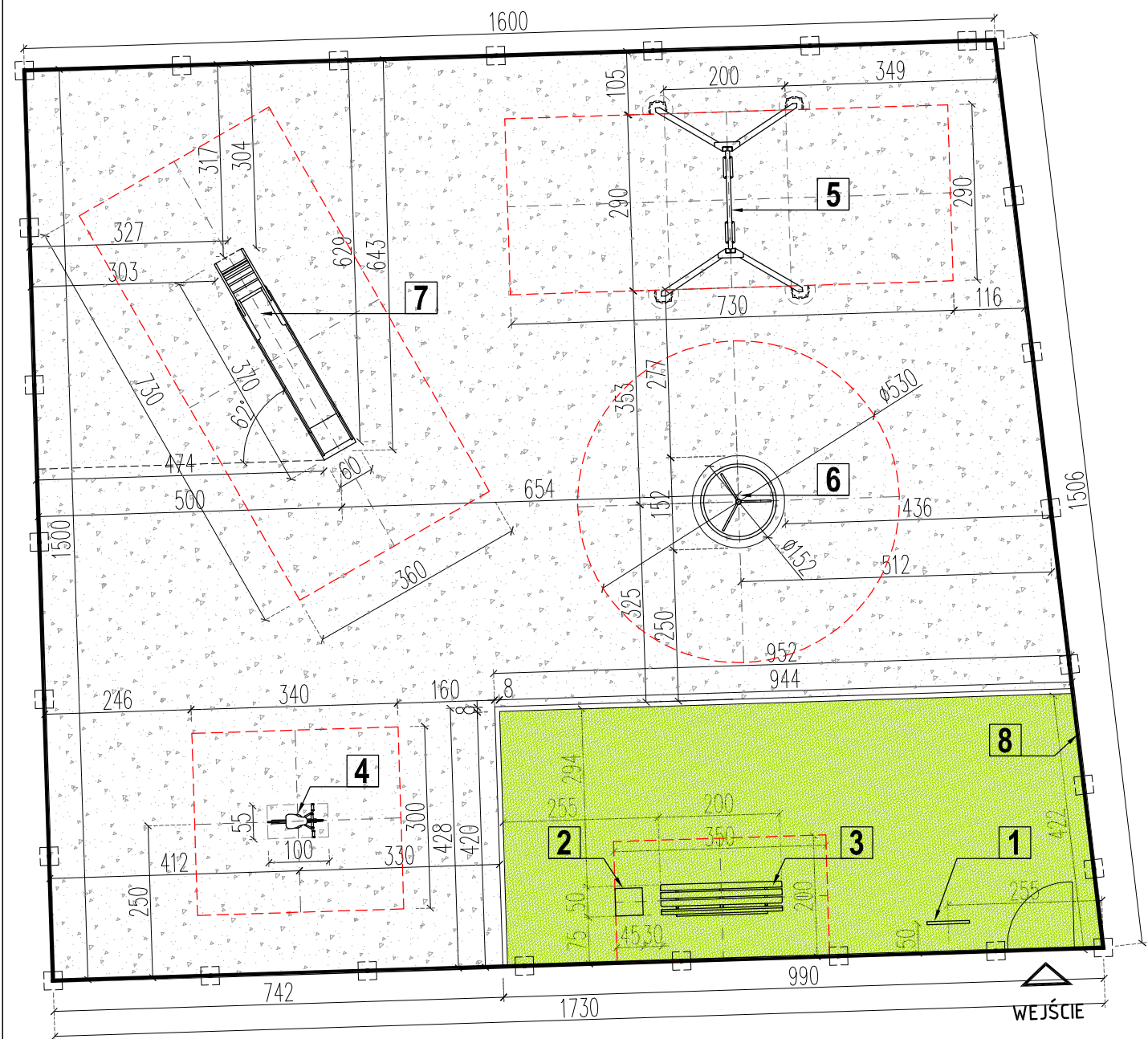

OZNACZENIA

- PROJEKTOWANE SYSTEMOWE OGRODZENIE PLACU ZABAW (63,36MB, W TYM FURTKA SZER. 1M)
- PROJEKTOWANE OBRZEŻE CHODNIKOWE (13,80MB) - OBRZEŻE LICZONE PO ZEWNĘTRZNYM WYMIARZE
- STREFA BEZPIECZEŃSTWA URZĄDZENIA

BILANS TERENU _ RODZAJE NAWIERZCHNI POWIERZCHNIA [M²]

	TRAWNIK	41,00
	PIASEK	209,00

CAŁOŚĆ - PLAC ZABAW 250,00

STREFA WEJŚCIOWA_POZIOM ±0,00 = 172,50 m n.p.m.

OBIEKTY MAŁEJ ARCHITEKTURY

- 1 TABLICA Z REGULAMINEM PLACU ZABAW _ WYM. MIN. 70X5X215CM
- 2 KOSZ NA ODPADY _ WYM. MIN. 45X45X110CM
- 3 ŁAWKA STALOWA _ WYM. MIN. 200X50X80CM
- 4 HUŚTAWKA SPRĘŻYNOWA - BUJAK _ WYM. MIN. 100X55X90CM
_ STREFA BEZPIECZEŃSTWA - MIN. 3,4X3M
- 5 HUŚTAWKA WAHADŁOWA 2 OS. _ WYM. MIN. 290X200X230CM
_ STREFA BEZPIECZEŃSTWA - MIN. 7,3X2,9M
- 6 KARUZELA _ WYM. MIN. ϕ 125X66CM
_ STREFA BEZPIECZEŃSTWA - MIN. ϕ 5,3M
- 7 ZJEŹDZALNIA _ WYM. MIN. 370X60X150CM
_ STREFA BEZPIECZEŃSTWA - MIN. 7,3X3,6M
- 8 OGRODZENIE SYSTEMOWE PANELOWE NA PODMURÓWCE
_ WYSOKOŚĆ OK. 120CM



UWAGA!

WSZYSTKIE WYMIARY SPRAWDZIĆ NA BUDOWIE.



AIR.CHITEKCI
GRUPA PROJEKTOWA
T +48 793319933 EMAIL AIR.CHITEKCI@GMAIL.COM NIP 882 183 70 39 REGON 021921152

PROJEKT _ BUDOWA KOMPLEKSU WYPOCZYNKOWO-REKREACYJNEGO POPRZEC
STWORZENIE PLACÓW ZABAW W MIEJSCOWOŚCIACH BĘDKÓW, BRZEŹNICA
ADRES _ BRZEŹNICA, OBRĘB: BRZEŹNICA NR 0005, CZ. DZ. NR 327, GMINA BURZENIN
INWESTOR _ GMINA BURZENIN, UL. SIERADZKA 1, 98-260 BURZENIN

TEMAT _ PLAC ZABAW _ MIEJSCOWOŚĆ BRZEŹNICA

TYTUŁ _ PROJEKT ZAGOSPODAROWANIA TERENU_DETAL

BRANŻA _ ARCHITEKTURA STADIUM _ PROJEKT TECHNICZNY
DATA _ 11. 2012 SKALA _ 1:100 NR RYS. _ 02

PROJEKTANT _ ARCH. MARTA FALTYNIAK, UPR. NR 42/DSOKK/2011

OPRACOWAŁ _ ARCH. AGNIESZKA GAŁWIACZEK

ZASTRZEŻA SIĘ WSZELKIE PRAWA WYNIKAJĄCE Z USTAWY O PRAWIE AUTORSKIM. RYSUNEK NINIEJSZY NIE MOŻE BYĆ W CAŁOŚCI LUB W CZĘŚCI PRZERYSOwany, UZUPEŁNIony LUB ODSTĄPIony KOMUKOLWIEK, BEZ PISEMNEJ ZGODY FIRMY AIR.CHITEKCI

II U W A G I K O Ń C O W E

1. Ze względu na specyfikę projektowanego zespołu, wszystkie wymiary należy sprawdzić na budowie.
2. Wszystkie roboty budowlane winny być prowadzone zgodnie z przepisami techniczno-budowlanymi, obowiązującymi polskimi normami oraz zasadami wiedzy technicznej i przepisami bhp i pod nadzorem osoby do tego uprawnionej.
3. Zakres wykonania i obowiązki przy robotach budowlanych zgodnie ze sztuką budowlaną (warunki techniczne wykonania i odbioru robót budowlano-montażowych).
4. Wszystkie zastosowane materiały i urządzenia muszą być nowe i odpowiadać normom bezpieczeństwa, Polskim Normom oraz posiadać odpowiednie Atesty i Aprobaty techniczne.
5. Wszystkie rozwiązania techniczne związane z określoną technologią należy wykonać dokładnie wg wytycznych i zaleceń producenta.
6. Wykonawca jest zobowiązany do zabezpieczenia terenu podczas prowadzenia robót budowlanych.
7. Uwagi i opisy zamieszczone w części rysunkowej oraz opisie projektu technicznego stanowią integralną część niniejszego opracowania.

Opracowanie

mgr inż. arch. Marta Faltyniak
mgr inż. arch. Agnieszka Gałwiazek

SIERADZ, LISTOPAD 2012

B U D O W A K O M P L E K S U W Y P O C Z Y N K O W O - R E K R E A C Y J N E G O
P O P R Z E Z S T W O R Z E N I E P L A C Ó W Z A B A W W M I E J S C O W O Ś C I A C H B Ę D K Ó W , B R Z E Ź N I C A

**OŚWIADCZENIE PROJEKTANTÓW O SPORZĄDZENIU PROJEKTU ZGODNIE
Z OBOWIĄZUJĄCYMI PRZEPISAMI I ZASADAMI WIEDZY TECHNICZNEJ**

Na podstawie art. 20 ust. 4 ustawy z dnia 7 lipca 1994 r. Prawo budowlane (Dz. U. Nr 205 poz. 2016 z 2003 r. z późniejszymi zmianami), oświadczam, że projekt techniczny:

**BUDOWA KOMPLEKSU WYPOCZYNKOWO-REKREACYJNEGO
POPURZEZ STWORZENIE PLACÓW ZABAW W MIEJSCOWOŚCIACH
BĘDKÓW, BRZEŹNICA**

LOKALIZACJA INWESTYCJI:

OBRĘB: BĘDKÓW NR 0002, CZĘŚĆ DZ. NR 70, GMINA BURZENIN

OBRĘB: BRZEŹNICA NR 0005, CZĘŚĆ DZ. NR 327, GMINA BURZENIN

INWESTOR:

GMINA BURZENIN, UL. SIERADZKA 1, 98-260 BURZENIN

został sporządzony zgodnie z obowiązującymi przepisami oraz zasadami wiedzy technicznej.

PROJEKTANT
MGR INŻ. ARCH. MARTA FALTYNIAK
NR UPR. 42/DSOKK/2011



IZBA ARCHITEKTÓW
RZECZYPOSPOLITEJ POLSKIEJ

Dolnośląska Okręgowa Rada Izby Architektów RP

ZAŚWIADCZENIE - ORYGINAŁ

(wypis z listy architektów)

Dolnośląska Okręgowa Rada Izby Architektów RP zaświadcza, że:

mgr inż. arch. Marta Paulina Faltyniak

posiadająca kwalifikacje zawodowe do pełnienia samodzielnych funkcji technicznych w budownictwie w specjalności architektonicznej i w zakresie posiadanych uprawnień nr **42/DSOKK/2011**, jest wpisana na listę członków Dolnośląskiej Okręgowej Izby Architektów RP pod numerem: **DS-1482**.

Członek czynny od: 03-04-2012 r.

Data i miejsce wygenerowania zaświadczenia: 06-04-2012 r. Wrocław.

Zaświadczenie jest ważne do dnia: **30-06-2013 r.**

Podpisano elektronicznie w systemie informatycznym Izby Architektów RP przez:
Zbigniew Maćków, Przewodniczący Okręgowej Rady Izby Architektów RP.

Nr weryfikacyjny zaświadczenia:

DS-1482-1525-18CD-A527-B3AA



IZBA ARCHITEKTÓW
RZECZYPOSPOLITEJ POLSKIEJ

DOLNOŚLĄSKA OKRĘGOWA IZBA ARCHITEKTÓW
RZECZYPOSPOLITEJ POLSKIEJ
OKRĘGOWA KOMISJA KWALIFIKACYJNA

L.dz. 74/DSOKK/2012
sygnatura akt: DSOKK/7131/84/2011

Wrocław, dnia 12.01.2012 r.

DECYZJA nr 42/DSOKK/2011

Na podstawie art. 12 ust. 1 pkt 1 i ust. 2, art. 13 ust. 1 pkt 1 i art. 14 ust. 1 pkt 1 ustawy z dnia 7 lipca 1994 r. - Prawo budowlane (tekst jednolity: Dz.U. z 2010 r. Nr 243, poz. 1623 z późn. zm.), art. 11 i 24 ust. 1 pkt 2 ustawy z dnia 15 grudnia 2000 r. o samorządach zawodowych architektów, inżynierów budownictwa oraz urbanistów (Dz. U. z 2001 r. Nr 5, poz. 42 z późn. zm.), § 11 ust. 1 pkt 1 rozporządzenia Ministra Transportu i Budownictwa z dnia 28 kwietnia 2006 r. w sprawie samodzielnych funkcji technicznych w budownictwie (Dz. U. z 2006 r. Nr 83, poz. 578 z późn. zm.) oraz art. 104 i 107 § 1 i 4 ustawy z dnia 14 czerwca 1960 r. - Kodeks postępowania administracyjnego (tekst jednolity: Dz. U. z 2000 r. Nr 98, poz. 1071 z późn. zm.)

stwierdza się, że

Pani mgr inż. arch. Marta Paulina Faltyniak

córka Leszka, ur. 17.09.1985 r.

**posiada odpowiednie wykształcenie techniczne i praktykę zawodową,
i otrzymuje**

**UPRAWNIENIA BUDOWLANE
w specjalności architektonicznej do projektowania bez ograniczeń**

Decyzja niniejsza jako uwzględniająca w całości żądanie strony nie wymaga uzasadnienia. Od decyzji przysługuje Pani odwołanie do Krajowej Komisji Kwalifikacyjnej Izby Architektów. Odwołanie wnosi się za pośrednictwem organu, który wydał decyzję tj. Okręgowej Komisji Kwalifikacyjnej Dolnośląskiej Okręgowej Izby Architektów Rzeczypospolitej Polskiej, w terminie 14 dni od dnia doręczenia decyzji.

<u>Włodzimierz Wilczewski</u>	przewodniczący OKK
<u>Leszek Link</u>	wiceprzewodniczący OKK
<u>Jan Matkowski</u>	wiceprzewodniczący OKK
<u>Juliusz Modlinger</u>	sekretarz OKK
<u>Anna Boryska</u>	członek OKK
<u>Elżbieta Cegielska</u>	członek OKK
<u>Jerzy Chmiel</u>	członek OKK
<u>Krzysztof Czerkas</u>	członek OKK
<u>Andrzej Hubka</u>	członek OKK
<u>Grażyna Makowska</u>	członek OKK



Otrzymują:

1. Pani Marta Faltyniak
ul. Manganowa 5/13, 53-441 Wrocław
2. Gdy decyzja stanie się ostateczna:
 - 1) Główny Inspektor Nadzoru Budowlanego
- w celu wpisania do centralnego rejestru osób posiadających uprawnienia budowlane,
 - 2) Okręgowa Rada Izby Architektów.
3. a.a.



Regulamin placu zabaw

Nr katalogowy 10.88.0

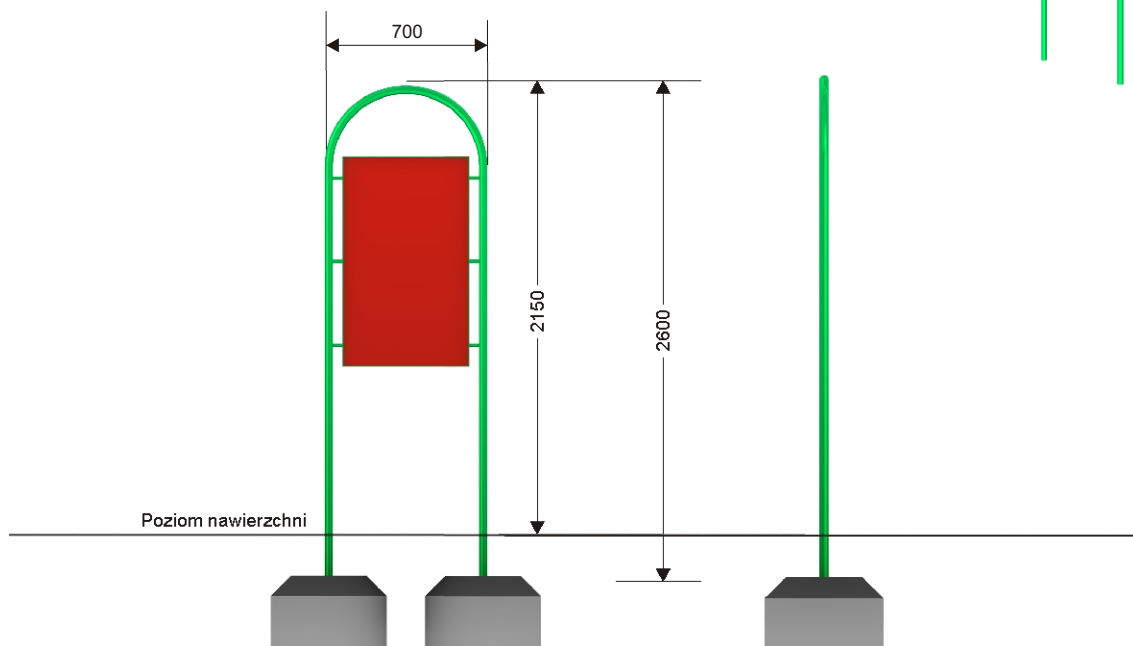
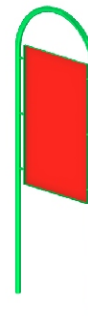

Wymiary	[m]
Regulamin 1	
Długość	0,7
Szerokość	0,05
Wysokość	2,15
Rodzaj prefabrykatu	szt.
UK	2

* tablica z blachy ocynkowanej 0,8 mm (o wymiarach 1000x600 mm)

* konstrukcja z rury o średnicy 42 mm

* ramka z kątownika 20x20 mm



Kosz parkowy "6"

Nr katalogowy 10.81.0

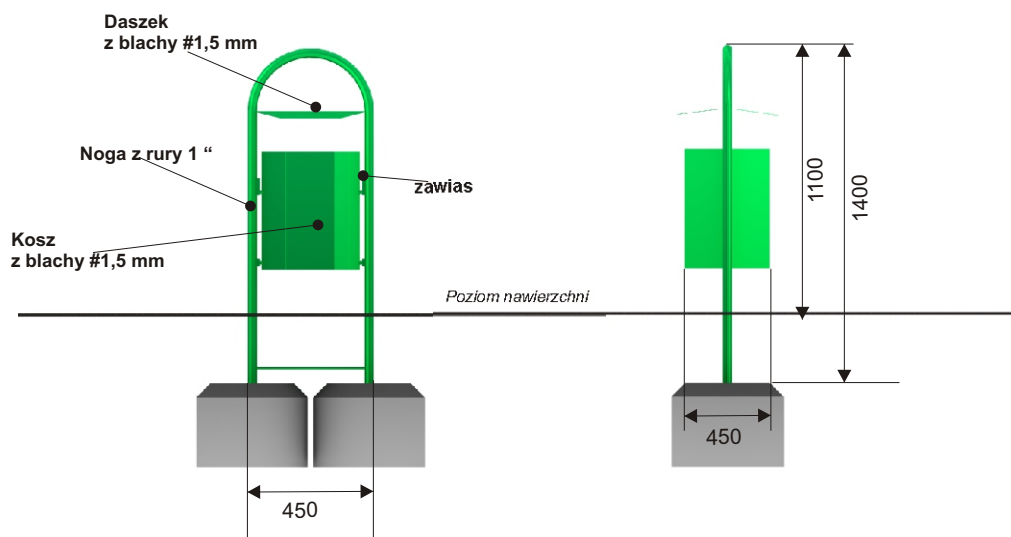

Wymiary	[m]
Długość	0,45
Szerokość	0,45
Wysokość	1,1
Pojemność	około 36 l
Rodzaj prefabrykatu	szt.
wylewka 0,6 x 0,2 x 0,4 m	1
albo UK	2

- * konstrukcja z rury o średnicy 33 mm i blachy 1,5 mm
- * kosz malowany proszkowo
- * kosz opróżnia się po uwolnieniu zamka poprzez obrót, po opróżnieniu samoczynnie powraca do pionu
- * w opcji wyposażenie w popielnicę wykonaną z blachy nierdzewnej



Ławka stalowa z oparciem "Jacek"

Nr katalogowy 09.71.0

Pole strefy bezpieczeństwa: 7 m²

Obwód strefy bezpieczeństwa: 11 mb

Certyfikat Nr 126/11



Deski drewniane lub plastikowe
35x100x1800:2000 mm

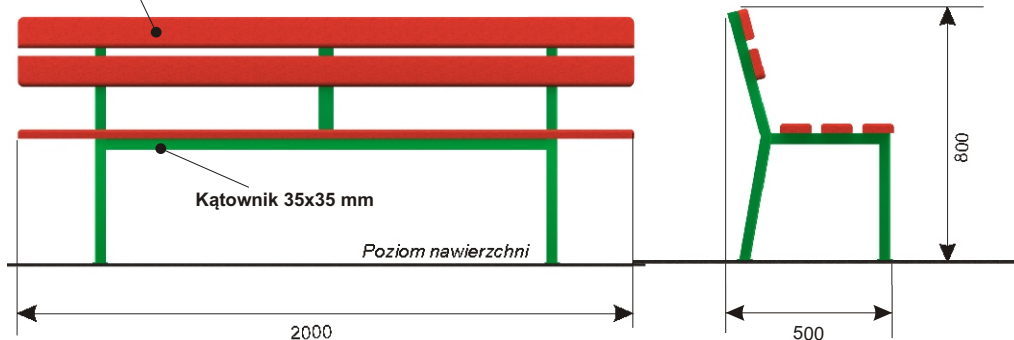

Wymiary	[m]
Długość	2
Szerokość	0,5
Wysokość	0,8
Strefa bezpieczeństwa	3,5 x 2
Liczba użytkowników	4
Rodzaj prefabrykatu	szt.
Ł	2

- * konstrukcja z kątownika 35x35 mm
- * listwy plastikowe brązowe 30x100x1800:2000 mm
- * do łączenia elementów zastosowano śruby nierdzewne
- * w opcji listwy drewniane malowane na żądany kolor

Strefa bezpieczeństwa (metry)

3,5 x 2

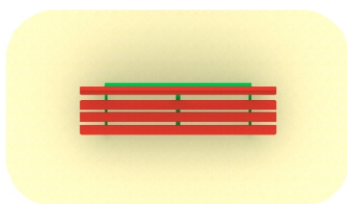



Huśtawka sprężynowa "Konik"

Nr katalogowy 02.14.0

Optymalne dla grupy wiekowej: 3 - 15 lat

Wysokość swobodnego upadku: 1000 mm

Pole strefy bezpieczeństwa: 10,2 m²

Obwód strefy bezpieczeństwa: 12,8 mb

Certyfikat Nr 295/11

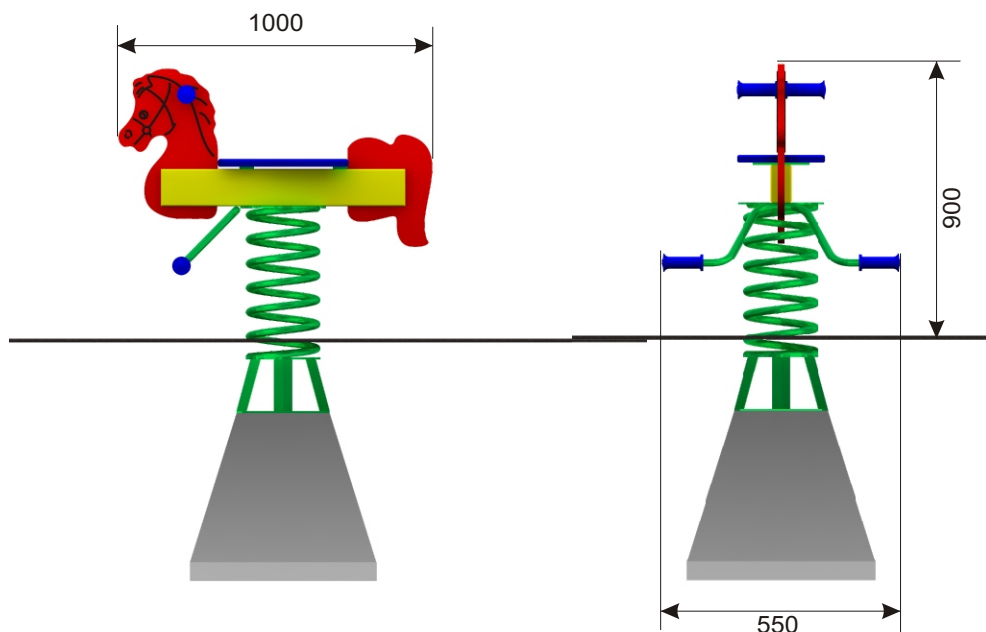
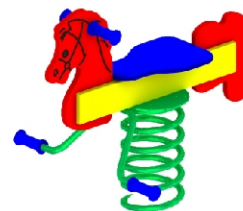

Wymiary	[m]
Długość	1
Szerokość	0,55
Wysokość	0,9
Strefa bezpieczeństwa	3,4 x 3
Liczba użytkowników	1
Rodzaj prefabrykatu	szt.
K1/S	1

- * sprężyna z pręta o średnicy 20 mm
- * siedzisko gumowane, plastikowe albo ze sklejki wodoodpornej powlekanej tworzywem 18 mm
- * korpus z profilu 50x20 mm
- * całość wykonana ze sklejki wodoodpornej, powlekanej tworzywem 18 mm lub z tworzywa HDPE, połączona z metalowym stelażem
- * uchwyty plastikowe
- * możliwość demontażu w okresie zimowym

Strefa bezpieczeństwa (metry)

3,4 x 3

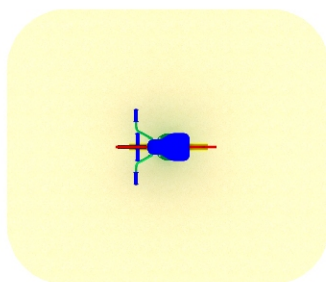



Huśtawka " JOLKA 2 "

Nr katalogowy 01.09.1

Optymalne dla grupy wiekowej: 3 - 15 lat

Wysokość swobodnego upadku: 1250 mm

Pole strefy bezpieczeństwa: 21,17 m²

Obwód strefy bezpieczeństwa: 20,4 mb

Certyfikat Nr 179/10

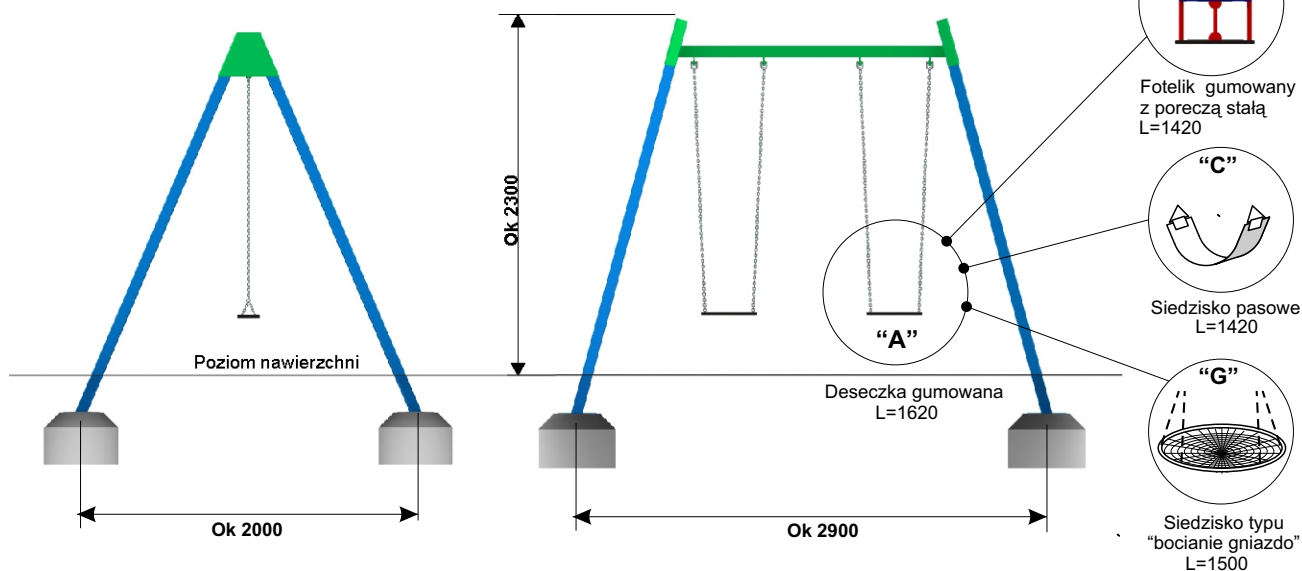

Wymiary	[m]
Długość	2,9
Szerokość	2
Wysokość	2,3
Strefa bezpieczeństwa	7,3 x 2,9
Liczba użytkowników	1
Rodzaj prefabrykatu	szt.
OS2	4

- * konstrukcja z profilu zamkniętego 70x70 mm, skręcana, cynkowana ogniowo
- * łańcuchy nierdzewne, atestowane
- * belka z profilu 70x70 mm, cynkowana ogniowo
- * huśtawka łożyskowana tocznie
- * siedziska typu A, B, C albo G
- * długość zawiesi: A - 1620 mm, B i C - 1420 mm, G - 1500 mm

Strefa bezpieczeństwa (metry)

7,3 x 2,9

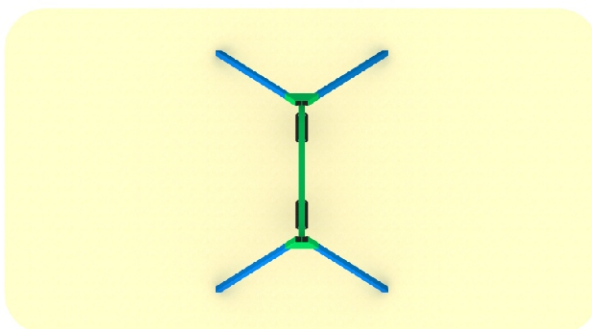

COMES
SOKOŁOWSCY

www.comes.pl

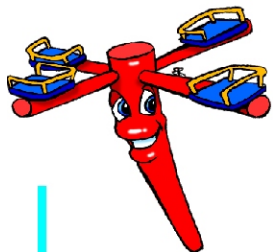

Karuzela "Bączek"

Nr katalogowy **05.38.0**

Optymalne dla grupy wiekowej: **3 - 15 lat**

Wysokość swobodnego upadku: **660 mm**

Pole strefy bezpieczeństwa: **22,04 m²**

Obwód strefy bezpieczeństwa: **16,64 mb**

Certyfikat Nr **60/10**

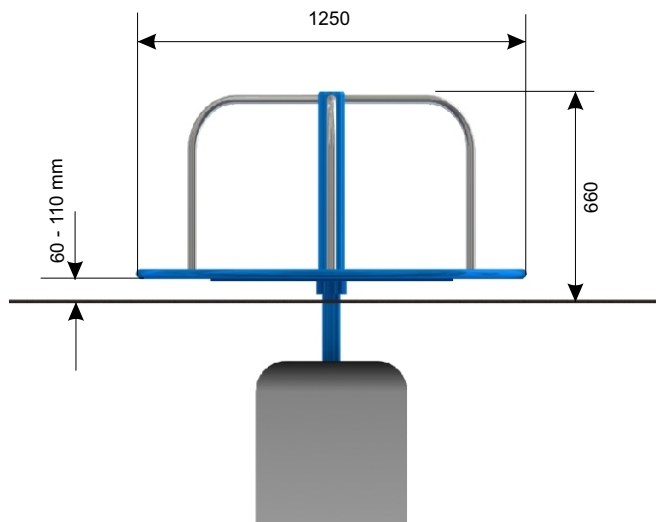

Wymiary	[m]
Długość	1,25
Szerokość	1,25
Wysokość	0,66
Strefa bezpieczeństwa	Ø 5,3
Liczba użytkowników	6
Rodzaj prefabrykatu	szt.
OR (zamiennie OP)	1

- * ramiona z rury nierdzewnej średnicy 33 mm
- * konstrukcja słupa z rur średnicy 88 i 60 mm
- * platforma z blachy aluminiowej, ryflowanej 3 mm, antypoślizgowej
- * zastosowano łożyska kulkowe

Strefa bezpieczeństwa (metry)

Ø 5,3

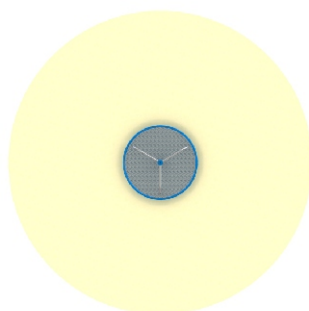



Zjeżdżalnia "Dino"

Nr katalogowy 08.61.0

Optymalne dla grupy wiekowej: 3 - 12 lat

Wysokość swobodnego upadku: 1500 mm (1200 mm)

Pole strefy bezpieczeństwa: 26,28 m² (24,12 m²)

Obwód strefy bezpieczeństwa: 21,8 mb (20,6 mb)

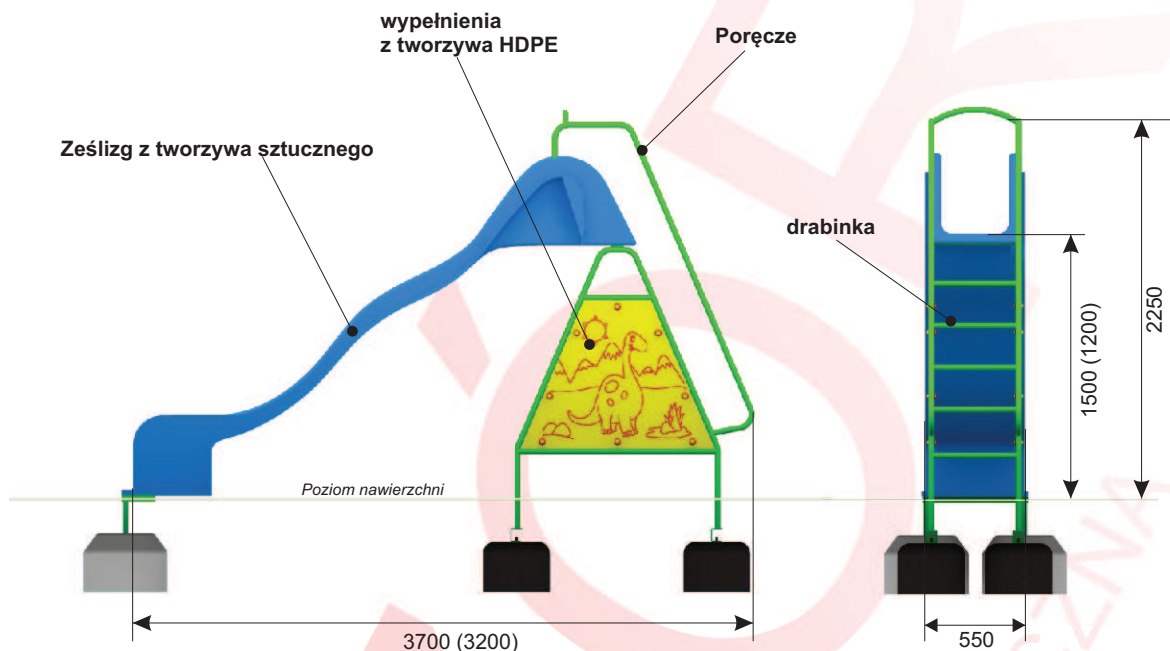

Wymiary	[m]	
Długość	3,7	3,2
Szerokość	0,6	
Wysokość podestu	1,5	1,2
Strefa bezpieczeństwa	7,3 x 3,6	6,7 x 3,6
Liczba użytkowników	6	
Rodzaj prefabrykatu	szt.	
OK1	2	
US	4	

- * ześlizg samonośny z tworzywa sztucznego
- * jako wejście stalowa drabinka z poręczami z rury 33 mm
- * wypełnienia z tworzywa HDPE, ozdobione tematycznymi wzorami rozwijającymi wyobraźnię i stanowiącymi dodatkową atrakcję dla dzieci
- * przeznaczenie: zamknięte place zabaw, tereny prywatne
- * w opcji elementy metalowe cynkowane ogniowo i malowane

Strefa bezpieczeństwa (metry)
7,3 x 3,6 (6,7 x 3,6)

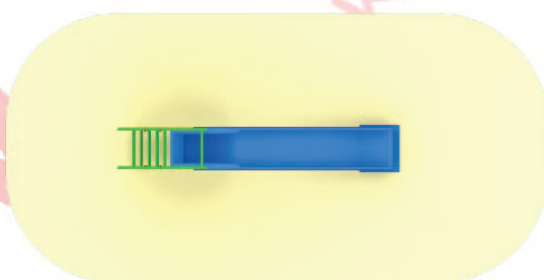

KARTA KATALOGOWA Panele ogrodzeniowe



mocowanie obejmą

Kompletne przęsto ogrodzenia panelowego

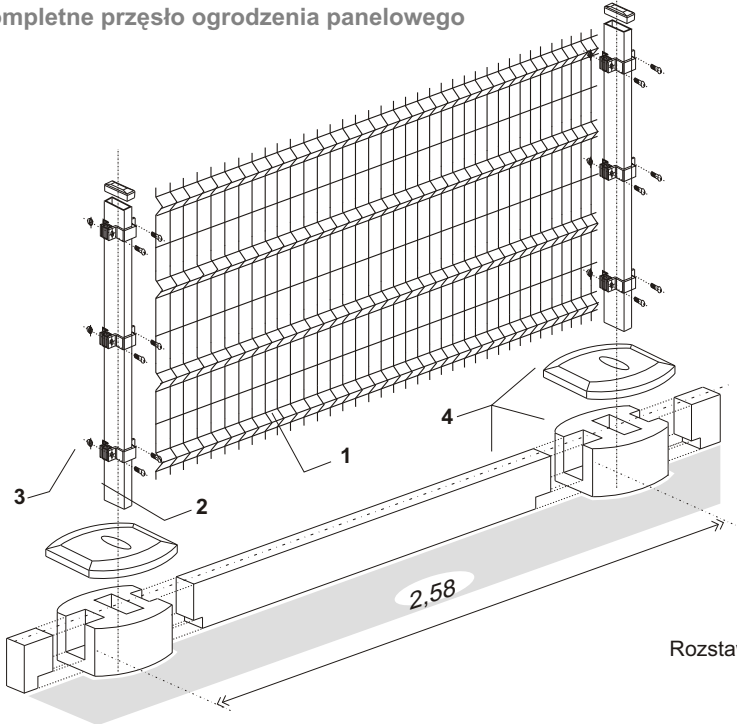

- 1 panel ogrodzeniowy 4W
- 2 słupek panelowy 40x60
- 3 obejma montażowa
- 4 cokół prefabrykowany - opcja

Rozstaw osiowy słupków = 2,58 m

Standardowe wysokości paneli

Panele 4W

↓	Panel	Wysokość panelu	1360	1560	1760	1960	2160	2360	2560
		[mm]	[mm]	[mm]	[mm]	[mm]	[mm]	[mm]	[mm]
4W	FORTIS	5/5	x	x	x	x	x	x	x
	FOLK	5/4	x	x	x	x	-	-	-
	FOX	4/4	x	x	-	-	-	-	-

Panele 2W

↓	Panel	Wysokość panelu	800	1000	1200	1400	1600
		[mm]	[mm]	[mm]	[mm]	[mm]	[mm]
2W	FORTIS	5/5	x	x	x	x	x
	FOLK	5/4	x	x	x	x	-
	FOX	4/4	x	x	x	-	-

System montażu paneli do słupków

A przekrój A-A:

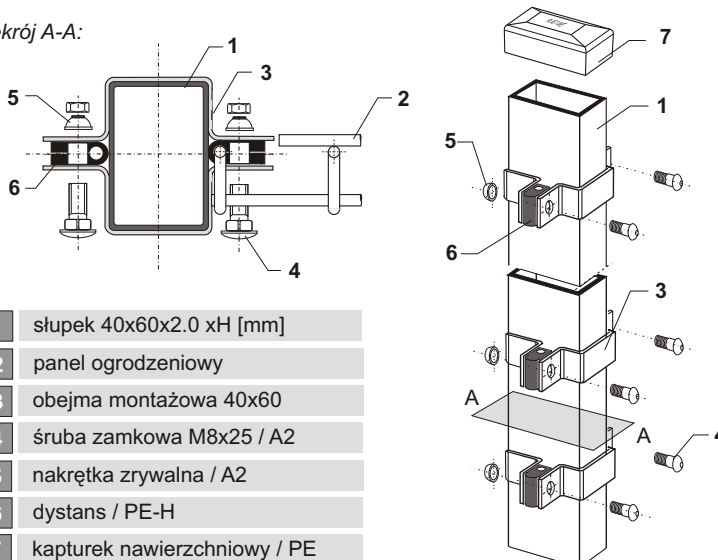

- 1 słupek 40x60x2.0 xH [mm]
- 2 panel ogrodzeniowy
- 3 obejma montażowa 40x60
- 4 śruba zamkowa M8x25 / A2
- 5 nakrętka zrywalna / A2
- 6 dystans / PE-H
- 7 kapturek nawierzchniowy / PE

mocowanie obejmą montażową 40x60

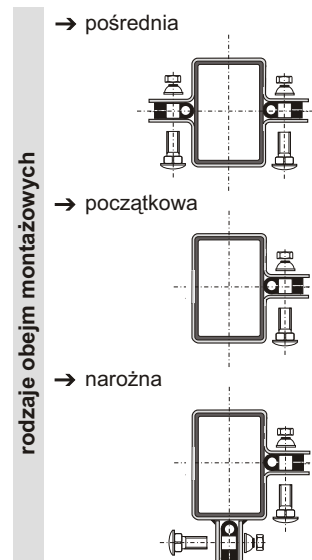

rodzaje obejm montażowych

Ogrodzenia systemowe

Moduły wymiarowe i parametry paneli ogrodzeniowych 2W i 4W:

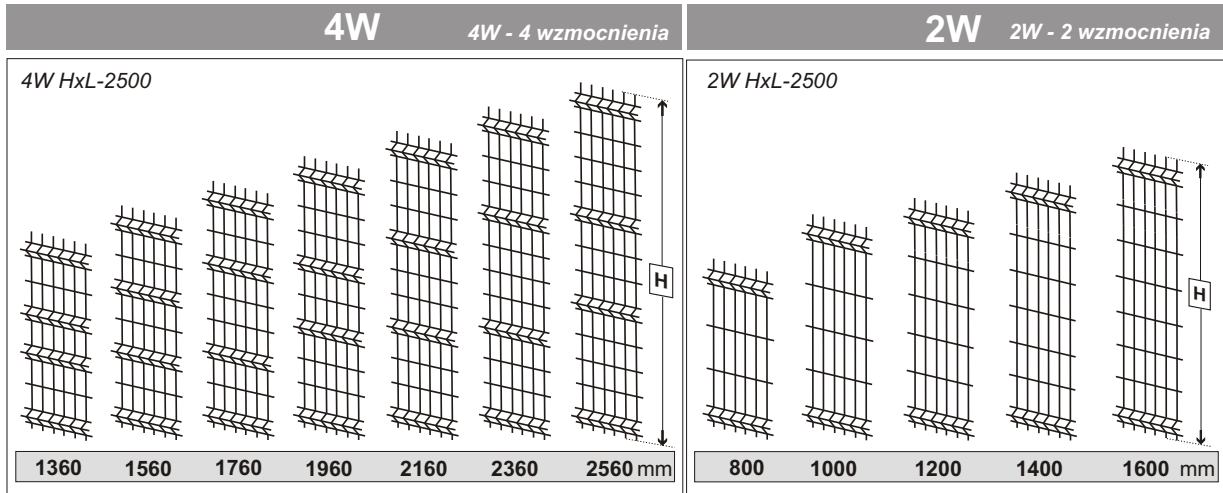

Panel wykonany zgodnie z normą:

EN 10223-7: 2002 (PKN 06-2005r.)

Typ: 4W

2W

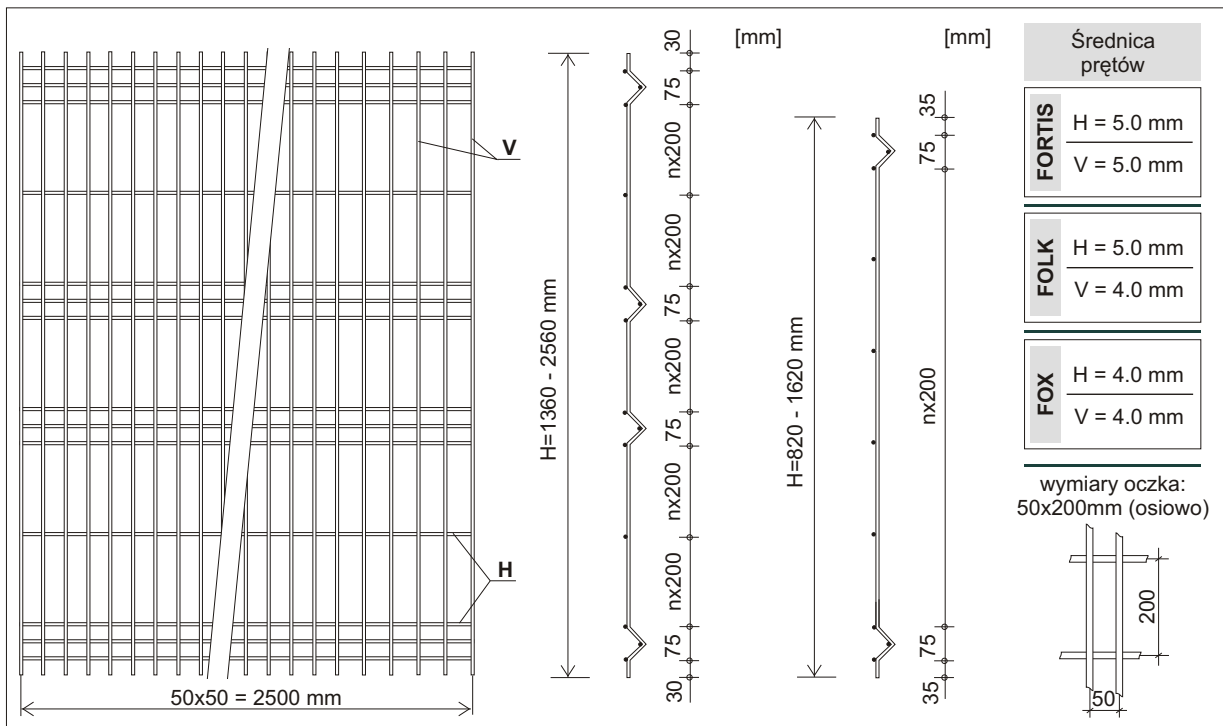

Dane techniczne

▼	Typ	Wysokość panelu [mm]	Szerokość panelu [mm]	Wysokość słupka [mm]	Wersja [model]	Liczba obejm [szt]
	4W/H-1360	1360	2500	2000	fortis / folk / fox	3
	4W/H-1560	1560	2500	2200	fortis / folk / fox	3
	4W/H-1760	1760	2500	2400	fortis / folk	4
	4W/H-1960	1960	2500	2600	fortis / folk	4
	4W/H-2160	2160	2500	2800	fortis	4
	4W/H-2360	2360	2500	3000	fortis	4
	4W/H-2560	2560	2500	3200	fortis	5
	2W/H- 800	800	2500	1400	fortis / folk / fox	2
	2W/H-1000	1000	2500	1600	fortis / folk / fox	2
	2W/H-1200	1200	2500	1800	fortis / folk / fox	3
	2W/H-1400	1400	2500	2000	fortis / folk	3
	2W/H-1600	1600	2500	2200	fortis	3

Dodatkowe akcesoria montażowe

Wysięgnik "KORONA" na drut kolczasty

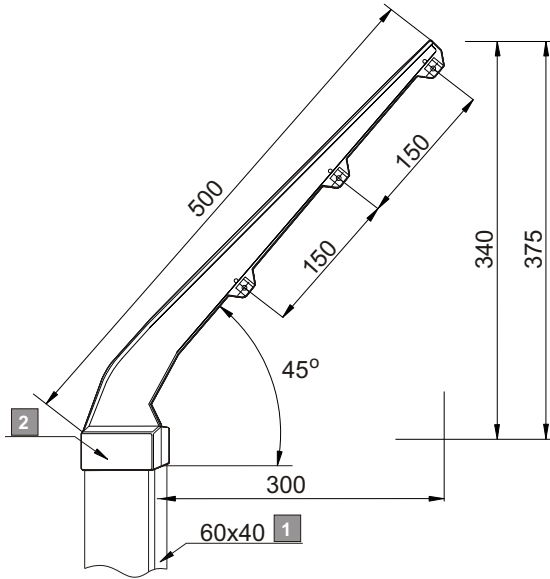

opcja wyposażenia słupka panelowego 40x60 w wysięgnik "KORONA" pozwala jeszcze bardziej i skuteczniej zwiększyć zabezpieczenie ogrodzonego terenu

- 1 słupek 40x60x2.0 xH [mm]
- 2 wysięgnik (odkos) aluminiowy "KORONA" 40x60 na 3 rzędy drutu kolczastego odgięty pod kątem 45°

Cokół prefabrykowany - dane techniczne:

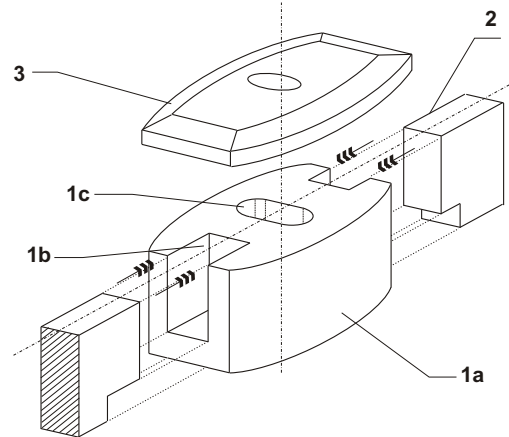
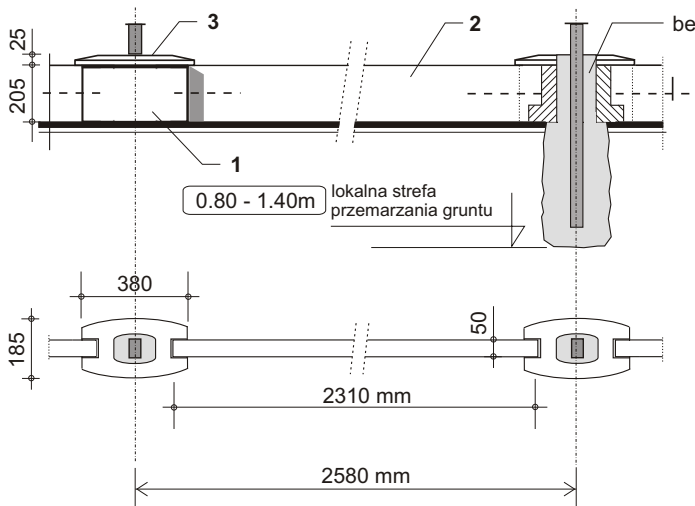

	Waga [kg]	Materiał
1 stopa nośna	22,00	beton B-15
2 płyta cokołowa	55,00	beton B-15 - zbrojony
3 pokrywa	3,00	beton B-15

- 1a - stopa nośna (pustak)
- 1b - wpust na płytę cokołową
- 1c - gniazdo montażowe słupka

Warianty mocowania słupków panelowych:

a w monolitycznym fundamencie

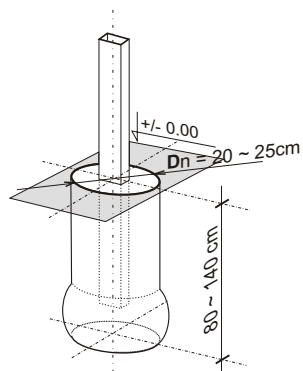

b na stopie stalowej 100x150 mm

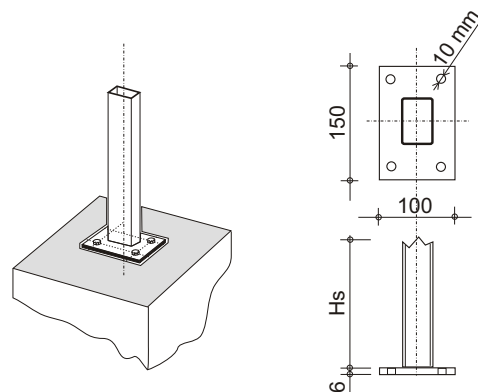

Zabezpieczenia antykorozyjne:
CYNKOWANIE OGNIOWE

Elementy ogrodzenia panelowego sys. *PLAST-MET*: panele, słupki oraz obejmy montażowe są zabezpieczone antykorozyjnie powłoką cynkową przez proces cynkowania ogniowego, ściśle wg norm: EN-ISO 1491 (DIN 50976).

W wyniku procesu cynkowania ogniowego (kąpieli w ciekłym cynku o temp. 440-460°C) zachodzi na powierzchni cynkowanego elementu zjawisko dyfuzji tzn. stal i cynk tworzą wspólną warstwę stopową, na której odkłada się warstwa czystego cynku.

DUPLEX

Zabezpieczenie antykorozyjne w systemie *DUPLEX* polega na nałożeniu na wcześniej odpowiednio przygotowaną powłokę cynkową specjalnej powłoki malarskiej. W systemie *DUPLEX* firmy *PLAST-MET* powłoką tą jest poliesterowy lakier proszkowy nakładany metodą elektrostatyczną.

Przygotowanie powierzchni ocynkowanej stali stanowi najistotniejszy element wpływający na trwałość powłoki malarskiej. Świadomi tego stosujemy obróbkę strumieniowo - ścierną lub inaczej omiatanie, które umożliwia uzyskanie najwyższego stopnia przyczepności powłoki malarskiej, a co za tym idzie najwyższej ich jakości.

EN-ISO 1461

EN-ISO 12944-5

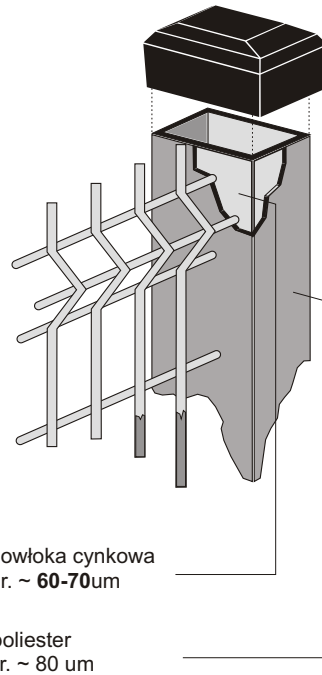
A2

wszystkie elementy złączne tj. śruba zamkowa M8x25 / 80 , nakrętki (zrywalne i sześciokątne) wykonano ze stali nierdzewnej kl. A2

RAL

kolorystyka standardowa: RAL 6005 / RAL 8017 / RAL 5010 / RAL 7030 / RAL 9005

Uwagi i rozwiązania specjalne:
1
uwagi:

- 1.1) panele ogrodzeniowe przeznaczone do wykonania ogrodzenia terenów szkół, przedszkoli i przystanków autobusowych i innych zaleca się wykonać wg specjalnego zalecenia polegającego na tym, iż panel pozbawiany jest górnych końcówek drutów (grzebienia). Zapobiegamy w ten sposób ewentualnej możliwości zranienia osób mogących w sposób niedozwolony przechodzić przez ogrodzenie
- 1.2) w przypadku montażu paneli ogrodzeniowych na odcinkach o długości < 2.50m, dokonujemy ich skrócenia w miejscu instalacji (na placu budowy). Czynność cięcia paneli realizujemy za pomocą nożyc (umożliwiających cięcie prętów do 8mm). Panel skracamy modularnie co 50 mm, możliwie blisko zgrzewu. Przcięte pręty zabezpieczamy zaprawką lakierniczą w danym kolorze.

2
rozwiązania indywidualne:

system paneli ogrodzeniowych dopuszcza możliwość dowolnej zabudowy w postaci:

- kojców dla psów;
- osłon śmietników;
- ogrodzeń tymczasowych placu budowy.

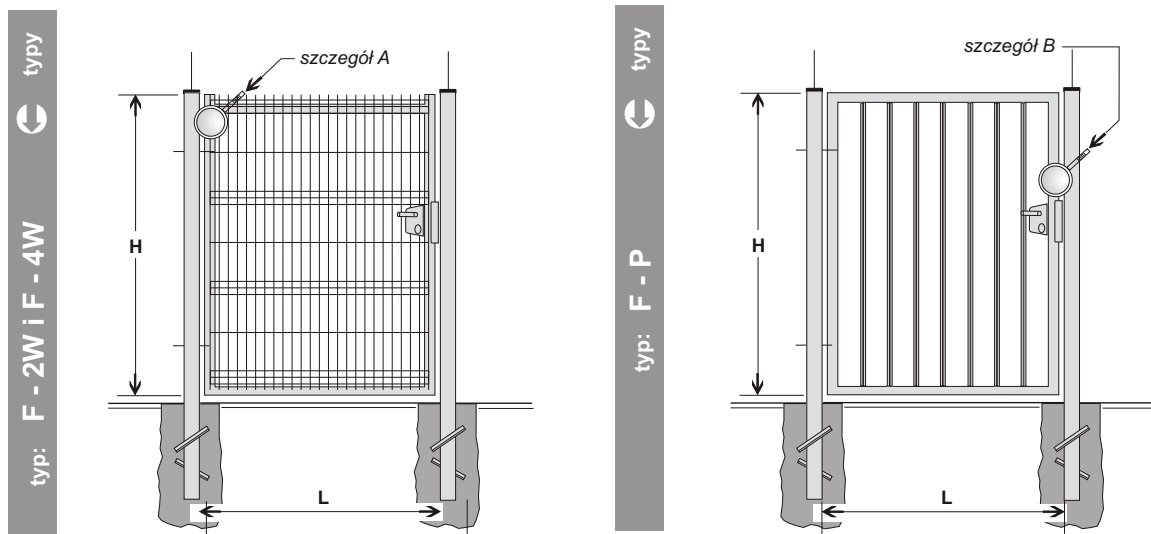
Typy furtek ogrodzeniowych:

Parametry techniczne, opis furtek w wersji SOLID i ECONOMIC

	Rodzaj	SOLID	ECONOMIC
wypełnienie	F-2W	panel zgrzewany FORTIS 5/5 typ 2W/H - (800/1000/1200/1400/1600) mm	panel zgrzewany FORTIS 5/5 typ 2W/H - (800/1000/1200/1400/1600) mm
	F-4W	panel zgrzewany FORTIS 5/5 typ 4W/H - (1360/1560/1760/1960/2160/2360/2560) mm	panel zgrzewany FORTIS 5/5 typ 4W/H - (1360/1560/1760) mm
	F-P	profil zamknięty dla PS-P/25 - 25x25x1.5 mm	nie dotyczy
konstr.	profil ramy	rama - 50x50 / 50x30 / 40x40x2.0 mm	profil zamknięty 40x40x2,0
	profil słupa	słup 60x60 / 80x80x3.0 mm	profil zamknięty 60x60x3,0
opcje	zabezpieczenia	cynkowanie ogniowe EN-ISO 1461 lub system DUPLEX (ocynk. ogniowy + poliester)	
	elektrozaczep	opcjonalne wyposażenie furtki w elektrozaczep, umożliwiający otwieranie furtki przez domofon	

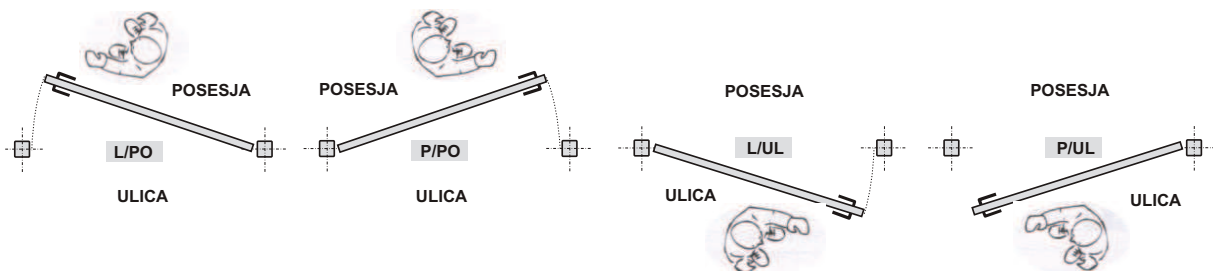
UWAGA: Furtki wypełnione profilem kwadratowym dostępne są tylko w wersji SOLID.

Sposoby otwierania furtek, oznaczenia:

Szczegóły:
